

SAMSUNG

SAMSUNG
Galaxy Watch Ultra

KULLANICI KILAVUZU

LTE Bluetooth Akıllı Saat

SM-L705F

Turkish. 07/2025. Rev.1.1

www.samsung.com

İçerik

Başlarken

6 Galaxy Watch Ultra hakkında

7 Cihaz yerleşimi ve işlevleri

- 7 Saat
- 11 Kablosuz şarj cihazı

12 Pili şarj etme

- 12 Kablosuz şarj
- 13 Pil şarjı hakkında ipuçları ve tedbirler
- 14 Güç tasarrufu modunu kullanma

15 Saati takma

- 15 Bandı takma ve çıkarma
- 16 Saati takma
- 17 Bant ile ilgili ipuçları ve tedbirler
- 18 Doğru ölçümler için saat nasıl takılır?

20 Saati açma ve kapatma

21 Saati telefona bağlama

- 21 Galaxy Wearable uygulamasını yükleme
- 21 Saati Bluetooth üzerinden telefonunuza bağlama
- 23 Uzak bağlantı

23 Ağları kullanma

23 Saatinize hesap ekleme

24 Ekranı kontrol etme

- 24 Dokunmatik çerçeve
- 25 Ekran
- 26 Ekran yapısı
- 27 Ekranı açma ve kapatma
- 28 Ekranı değiştirme
- 28 Uygulamalar ekranı
- 30 Kilit ekranı

31 Saat

- 31 Saat ekranı
- 31 Saatin görünümünü değiştirme
- 33 Always On Display özelliğini açma
- 33 Sadece saat modunu açma
- 33 Now çubuğu özelliğini kullanma

34 Bildirimler

- 34 Bildirim paneli
- 34 Gelen bildirimleri kontrol etme
- 35 Bildirim alınacak uygulamaları seçme

35 Quick panel

38 Metin girme

- 38 Klavye düzeni
- 39 Ek klavye işlevleri

Uygulamalar ve özellikler

40 Uygulamaları yükleme ve yönetme

- 40 Play Store
- 40 Uygulamaları yönetme

41 Telefon

- 41 Tanıtım
- 41 Arama yapma
- 43 Aramalar esnasındaki seçenekler
- 43 Arama alma

44 Kişiler

45 Samsung Wallet

46 Samsung Pay

- 46 Tanıtım
- 46 Samsung Pay'i ayarlama
- 46 Ödeme yapma

47 Samsung Health

- 47 Tanıtım
- 48 Enerji skoru
- 48 Günlük etkinlik
- 50 Adım
- 51 Egzersiz
- 59 Bu haftadaki antrenmanlar
- 60 Koşu koşu
- 61 Uyku
- 63 İlaçlar
- 64 Yiyecek
- 65 Vücut bileşimi
- 68 Farkındalık
- 69 Döngü takibi
- 71 Kalp atış hızı
- 73 Stres
- 74 Kandaki oksijen
- 77 Su

- 78 AGE'ler endeksi
- 80 Vasküler yük
- 81 Antioksidan endeksi
- 82 Birlikte
- 82 Ayarlar

83 Samsung Health Monitor

- 83 Tanıtım
- 84 Biyometrik veri ölçümleri için önlemler
- 89 Tansiyonunuzu ölçmeye başlama
- 91 EKG'yi ölçmeye başlama
- 94 Uyku apnesi özelliğini kullanmaya başlama

95 GPS

96 Müzik

- 96 Tanıtım
- 96 Müzik'i kullanma
- 96 Saatinizde kayıtlı ses dosyalarını yönetme

97 Medya Kontrol Uygulaması

- 97 Tanıtım
- 98 Müzik çaları kontrol etme
- 98 Video oynatıcıyı kontrol etme

99 Reminder

99 Takvim

100 Bixby

100 Hava Durumu

101 Alarm

101 Dünya saati

102 Zamanlayıcı

102 Kronometre

103 Galeri

- 103 Tanıtım
- 103 Saatinizde kayıtlı resimleri yönetme
- 104 Galeri'yi kullanma
- 104 Fotoğrafları görüntüleme
- 105 Saatin görünümünü kişiselleştirme
- 105 Görüntüleri silme

106 Samsung Find**107 Acil durum mesajı gönderme**

- 107 Tanıtım
- 107 SOS isteğini önceden ayarlama
- 108 SOS isteğinde bulunma
- 109 Düşerek yaralandığınızda SOS isteğinde bulunma
- 110 Konum bilgilerini paylaşmayı durdurma

111 Ses Kaydedici**112 Hesap makinesi****113 Pusula****113 Buds****114 Kamera Kontrol Uygulaması****115 Samsung Global Goals****115 SmartThings****116 Google Apps****116 Ayarlar**

- 116 Tanıtım
- 116 Samsung account
- 117 Bağlantılar
- 120 Modlar ve Rutinler
- 122 Sesler ve titreşim
- 122 Bildirimler
- 123 Ekran
- 123 Pil

- 124 Tuşlar ve hareketler
- 125 Health
- 125 Güvenlik ve gizlilik
- 126 Konum
- 126 Güvenlik ve acil durum
- 126 Hesaplar ve yedekleme
- 127 Google
- 127 Gelişmiş özellikler
- 128 Cihaz bakımı
- 128 Uygulamalar
- 129 Genel
- 129 Erişilebilirlik
- 130 Yazılım güncellemesi
- 130 Saat hakkında

Galaxy Wearable uygulaması**131 Tanıtım****133 Saat şekilleri****134 Uygulamalar ekranı****135 Kartlar****135 Quick panel****136 Saat ayarları**

- 136 Tanıtım
- 136 Samsung account
- 136 Modlar ve Rutinler
- 136 Sesler ve titreşim
- 137 Bildirimler
- 137 Ekran
- 137 Pil
- 137 Tuşlar ve hareketler
- 137 Health
- 138 Wallet / Pay
- 138 Güvenlik ve acil durum
- 138 Hesaplar ve yedekleme

- 139 Gelişmiş özellikler
- 139 Cihaz bakımı
- 139 Uygulamalar
- 140 İçeriği yönetme
- 141 Mobil planlar
- 141 Genel
- 141 Erişilebilirlik
- 141 Saat yazılımı güncellemesi
- 141 Saat hakkında
- 142 Saatimi bul**
- 143 Mağaza**

Kullanım notları

- 144 Cihazın kullanımıyla ilgili önlemler
- 146 Paket içeriği ve aksesuarlarla ilgili notlar
- 147 Cihazın suya ve toza karşı dayanıklılığını koruma
- 149 Aşırı ısınma için önlemler
- 149 Saati temizleme ve yönetme
- 150 Saatte bulunan maddelere alerjiniz varsa dikkatli olun
- 150 Bu ürünün bekleme durumundaki güç tüketimi bilgisi nasıl bulunur?

Ek

- 151 Sorun giderme
- 156 TÜKETİCİNİN SEÇİMLİK HAKLARI
- 157 Yetkili servis listesi

Başlarken

Galaxy Watch Ultra hakkında

Galaxy Watch Ultra (bundan böyle saat olarak anılacaktır), egzersiz düzeninizi analiz edebilen, sağlığını yönetebilen ve telefon görüşmeleri yapmak ve müzik çalmak için size çeşitli kullanışlı uygulamalar sağlayan bir akıllı saattir. Dokunmatik çerçeveyi kullanarak çeşitli özelliklerde gezinebilir veya ekrana dokunarak bir özelliği başlatabilir, ayrıca saat görünümünü zevkinize göre değiştirebilirsiniz.

Saatinizi telefonunuza bağladıktan sonra kullanabilirsiniz.

Cihaz yerleşimi ve işlevleri

Saat

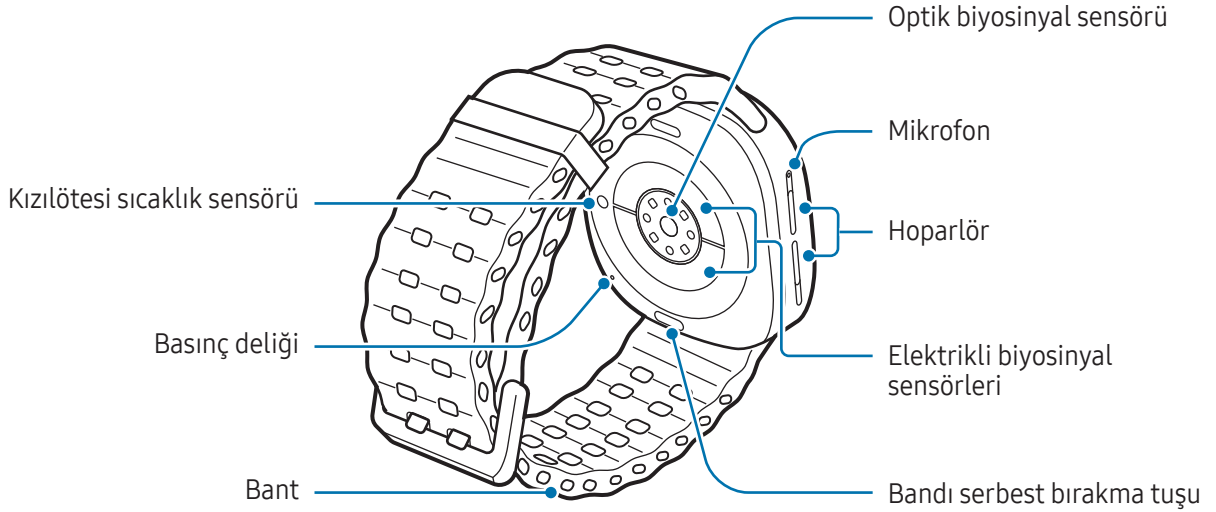
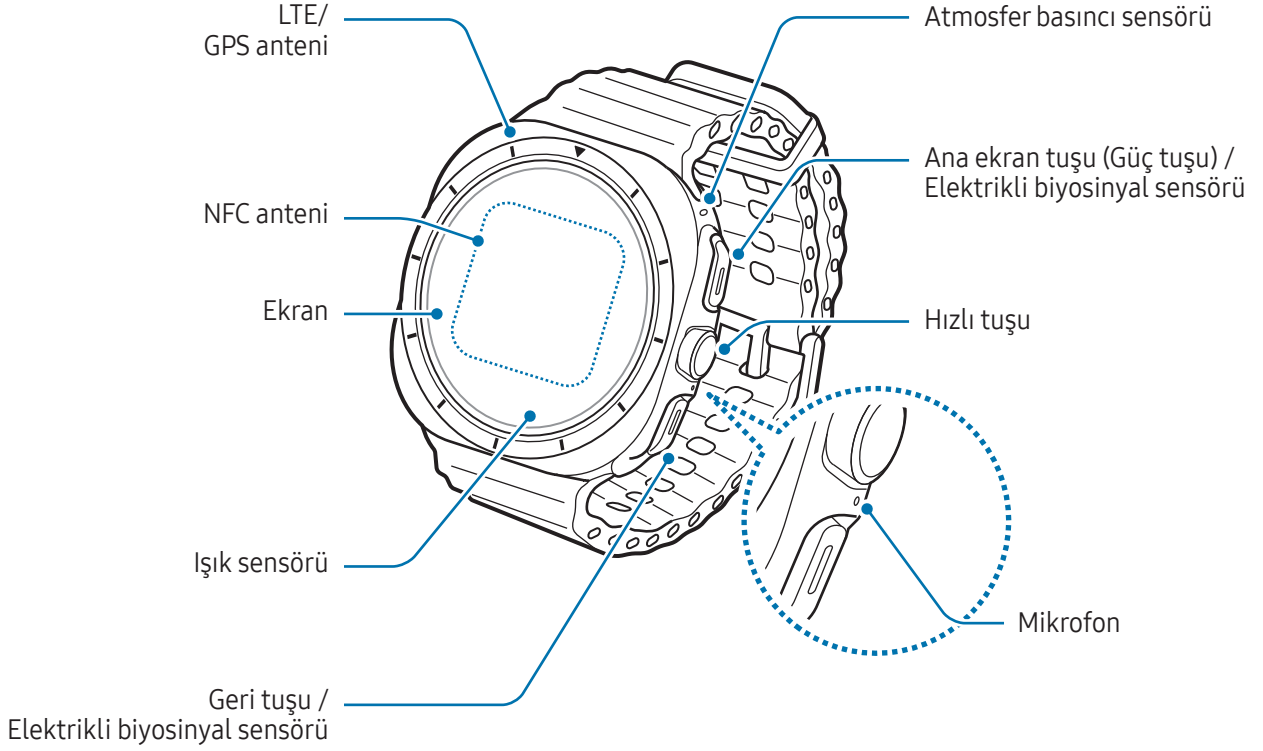



- Cihazın normal çalışması için cihazı manyetik parazit olmayan bir yerde kullanın.
- Cihazınız ve bazı aksesuarlar (ayrı olarak satılır) mıknatıs içerir. Kredi kartlarından, implant tıbbi cihazlardan ve mıknatıslardan etkilenebilecek diğer cihazlardan uzak tutun. Tıbbi cihazlar söz konusu olduğunda, cihazınızı 15 cm'den daha uzakta tutun. Tıbbi cihazınızla herhangi bir etkileşim olduğundan şüpheleniyorsanız cihazınızı kullanmayı bırakın ve doktorunuza veya tıbbi cihazınızın üreticisine danışın.
- Kalbinizde bir medikal implant varsa cihazınızı göğüs veya ceket iç cebi gibi implante cihazınıza yakın bir cebe koymayın.
- Mıknatıslardan etkilenen nesnelere cihazınız ve mıknatıs bulunan bazı aksesuarlar (ayrı satılır) arasında güvenli bir mesafe bırakın. Kredi kartları, elektronik banka cüzdanları, erişim kartları, giriş kartları veya park kartları gibi subjeler, cihazınızdaki mıknatıslardan dolayı zarar görebilir veya devre dışı kalabilir.



- Hoparlörleri kullanırken (örneğin, medya dosyalarını oynatırken) saati kulaklarınızın yakınında tutmayın.
- Bandın temiz tutulduğundan emin olun. Toz ve boya gibi kirleticiler ile temas etmesi bantta tam olarak çıkarılamayan leke kalmasına sebep olabilir.
- Saatin dış kısmındaki deliklerine sivri nesnelere sokmayın. Suya dayanıklılık özelliği ile birlikte iç bileşenler zarar görebilir.
- Saati cam veya akrilik gövdesi kırık bir şekilde kullanmak yaralanma riski oluşturabilir. Saati ancak Samsung Servis Merkezinde veya bir yetkili servis merkezinde onarıldıktan sonra kullanın.
- Mikrofona veya hoparlöre toz veya yabancı madde girerse, saatin sesi azalabilir veya bazı özellikler çalışmayabilir. Tozu veya yabancı maddeleri sivri bir cisimle çıkarmaya çalışırsanız saat hasar görebilir ve görünümü etkilenebilir.



- Aşağıdaki durumlarda bağlantı sorunları oluşabilir ve pil boşalabilir:
 - Saatin anten bölgesine metalik çıkartmalar yapıştırırsanız
 - Metal bir bant kullanırsanız
 - Mobil veri bağlantısı gibi belirli özellikleri kullanırken saat anteni bölgesinin el veya diğer subjeler ile kapatılması
- Basınç deliği, çıkartma gibi aksesuarlarla kapatılırsa aramalar veya medya oynatma sırasında istenmeyen sesler oluşabilir.
- Işık sensörü alanını çıkartma ve kılıf gibi ekran aksesuarıyla kapatmayın. Bunları yapmanız sensörün düzgün çalışmamasına neden olabilir.
- Konuşurken saat mikrofonunun tıkalı olmadığından emin olun.
- Basınç deliği, saati atmosfer basıncının değişken olduğu bir ortamda kullanırken saatin iç aksamının ve sensörlerinin doğru çalışmasını sağlar.
- Galaxy Watch Ultra toplamda iki mikrofona sahiptir.

Ana ekran tuşunu veya Geri tuşunu kullanma

Tuş	İşlev
Ana ekran tuşu	<ul style="list-style-type: none"> • Saat kapalıyken cihazı açmak için uzun basın. • Ekran kapalıyken, ekranı açmak için basın. • Uygulamayı veya ayarladığınız özelliği açmak için iki kez basın veya uzun basın. • Başka bir ekrandayken, saat ekranını açmak için basın.
Geri tuşu	<ul style="list-style-type: none"> • Ekran kapalıyken, ekranı açmak için basın. • Ayarladığınız özelliği açmak için basın.
Ana ekran tuşu + Geri tuşu	<ul style="list-style-type: none"> • Ekran görüntüsü almak için aynı anda basın. • Saati kapatmak için aynı anda uzun basın.

Ana ekran tuşunu veya Geri tuşunu ayarlama

Ana ekran tuşuna veya Geri tuşuna basarak başlatmak için uygulama veya özellik seçin.

Uygulamalar ekranında Ayarlar simgesi (⚙️) → **Tuşlar ve hareketler** üzerine dokununuz ve ardından **Ana ekran tuşu** veya **Geri tuşu** altında istediğiniz seçeneği belirleyin.

Hızlı tuşunu ayarlama ve kullanma

Hızlı tuş, Ana ekran ve Geri tuşlarının arasında bulunan ve egzersiz ve dış mekan aktiviteleriniz için ihtiyacınız olan özellikleri anında başlatmak için kullanabileceğiniz yuvarlak bir tuştur.

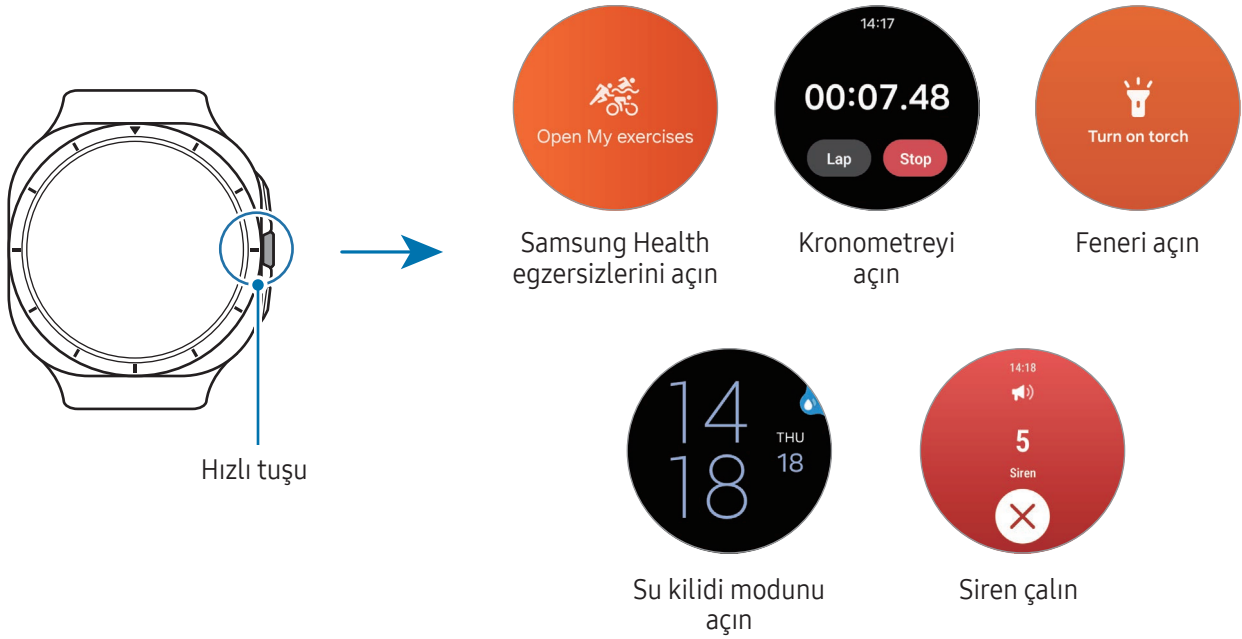

1 Uygulamalar ekranında Ayarlar simgesi (⚙️) → **Tuşlar ve hareketler** üzerine dokununuz.

2 **Hızlı tuşu** altında istenen eylemi seçin.

- **Eylem:** Hızlı tuşunu egzersiz veya özelliği başlatmak için ayarlayın. Seçtiğiniz eylem Hızlı tuşuna bastığınızda ne olacağını belirler. Hızlı tuşuna bastığınızda herhangi bir özelliğin başlatılmasını istemiyorsanız **Yok** ögesini seçin.
 - **Egzersizler:** Egzersiz listesini açmak veya bir antrenman başlatmak için ayarlayabilirsiniz. Antrenman sırasında egzersizi duraklatabilir veya durdurabilirsiniz ve Hızlı tuşuna basarak her egzersiz için ayrıntılı işlemler gerçekleştirebilirsiniz.
 - **Özellikler:** Kronometreyi ya da feneri açma gibi özellikleri başlatabilirsiniz.

- **Eylemi şununla başlat:** Bir veya iki kez basarak egzersizi veya özelliği açmak için Hızlı tuşunu ayarlayabilirsiniz.
- **Siren:** Hızlı tuşunu bir acil durumda 5 saniyeden daha uzun süre basılı tutulduğunda siren sesi çıkarmak için ayarlayın.



- Giysilerinizin veya eldivenlerinizin kalınlığı ya da saatin takılma şekline bağlı olarak sık sık tuşlara istemeden basılıyorsa aşağıdaki yöntemlerden birini kullanmayı deneyin:
 - [Doğru ölçümler için saat nasıl takılır?](#) bölümüne bakın ve saatinizi yeniden takmayı deneyin.
 - Saati tuşlar aksi yöne bakacak şekilde takın. Ekran ters görünüyorsa, Uygulamalar ekranında Ayarlar simgesi (⚙️) → Genel → Yön üzerine dokununuz ve **Tuş konumu** altında saatin yönüyle eşleşen tuş konumunu ayarlayın.

Kablosuz şarj cihazı

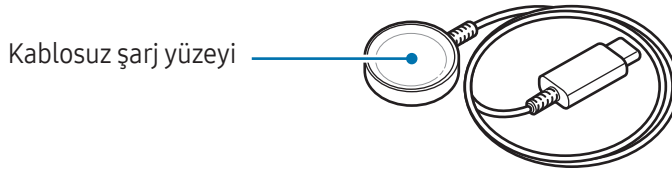

Saatinizin suya dayanıklılık sertifikaları kablosuz şarj cihazı için geçerli olmadığından, şarj cihazının suyla temas etmemesine dikkat edin.

Pili şarj etme

Saatinizi ilk kez kullanmadan önce ya da uzun süre kullanmadığınızda pili şarj edin.

Kablosuz şarj

- 1 Kablosuz şarj cihazını USB güç adaptörüne bağlayın.
- 2 Saatin arka tarafının orta kısmını kablosuz şarj cihazının ortasıyla hizalayarak saati kablosuz şarj cihazına yerleştirin. Aksesuar veya kapağa bağlı olarak kablosuz şarj düzgün çalışmayabilir. Akıcı kablosuz şarj için kapağın veya aksesuarın saatten ayrılması önerilir.
- 3 Şarj tamamlandıktan sonra, saati kablosuz şarj cihazından ayırın.

Şarj durumunu kontrol etme

Kablosuz şarj sırasında ekrandan şarj durumunu kontrol edebilirsiniz. Şarj durumu ekranda görüntülenmezse, Uygulamalar ekranında Ayarlar simgesi (⚙️) → **Ekrana** üzerine dokununuz ve açmak için **Şarj bilgilerini göster** tuşuna dokununuz.



Saat kapalıyken ve pili %10'dan fazla olduğunda saati şarj etmeye başladığınızda saat otomatik olarak açılır. Saati şarj ederken kapalı kalmasını sağlamak için, Uygulamalar ekranında Ayarlar simgesi (⚙️) → **Pil** üzerine dokununuz ve **Otomatik güç açma** tuşuna dokunarak kapatın. Saati kapalıyken şarj ederken herhangi bir tuşa basarak ekrandan şarj durumunu kontrol edebilirsiniz.

Pil şarjı hakkında ipuçları ve tedbirler



Yalnızca saatiniz için özel olarak tasarlanmış ve Samsung tarafından onaylanmış şarj cihazı ve kabloyu kullanın. Uyumsuz şarj cihazı ve kablo ciddi yaralanmalara neden olabilir veya cihazınıza zarar verebilir.



- Şarj cihazının yanlış takılması cihaza ciddi zarar verebilir. Yanlış kullanımın sebep olacağı herhangi bir hasar garanti kapsamında değildir.
- Sadece saatle birlikte verilen kablosuz şarj cihazını kullanın. Saat, üçüncü taraf bir kablosuz şarj cihazı ile doğru şekilde şarj edilmez.
- Saati kablosuz şarj cihazı ıslakken şarj ederseniz saat zarar görebilir. Saati şarj etmeden önce kablosuz şarj cihazını iyice kurulaştırın.



- Enerjiden tasarruf etmek için kullanmadığınızda şarj cihazını elektrik prizinden çıkarın. Şarj cihazında güç anahtarı yoktur, dolayısıyla elektriği boşa harcamamak için kullanmadığınızda şarj cihazını elektrik prizinden çıkarmanız gereklidir. Şarj cihazı elektrik prizine yakın durmalı ve şarj sırasında kolay erişilmelidir.
- Bu ürünlerdeki batarya(lar) kullanıcılar tarafından kolaylıkla değiştirilemez.
- Galaxy Watch Ultra Wireless power sharing özelliğini desteklemez.
- Saat dahili bir kablosuz şarj bobinine sahiptir. Kablosuz şarj tablası kullanarak pili şarj edebilirsiniz. Ancak bazı bantların yapısı nedeniyle, bant takılıyken saat bazı kablosuz şarj tablalarıyla şarj edilemez. Saati kablosuz şarj tablasıyla şarj etmek için önce bantı saatinizden çıkarın. Ayrıca, kablosuz şarj tablaları ayrı satılır. Mevcut kablosuz şarj tablaları hakkında ayrıntılı bilgi için Samsung web sitesine bakınız.
- Şarj cihazı kullanırken, şarj performansını garanti eden onaylı bir şarj cihazı kullanmanız önerilir.
- Saat ile kablosuz şarj cihazı yuvası arasında tıkanma olduğu zaman, saat uygun şekilde şarj olmayabilir. Şarj etmeden önce üzerlerinde ter, sıvı veya toz olup olmadığını kontrol edin.
- Eğer pil tamamen boşalırsa, kablosuz şarj cihazı bağlandığında saat hemen açılmaz. Cihazı açmadan önce boşalan pilin birkaç dakika şarj olmasına izin verin.
- Eğer birden fazla uygulamayı, ağ uygulamalarını veya başka bir cihaza bağlanması gereken uygulamaları aynı anda kullanıyorsanız, pil hızlı bir şekilde boşalacaktır. Bir veri aktarımı sırasında güç kaybını önlemek için daima pili tam şarj ettikten sonra bu uygulamaları kullanın.



- Kablosuz şarj cihazını bilgisayar veya çoklu şarj noktası gibi diğer güç kaynaklarına bağladığınızda saat, düşük elektrik akımı nedeniyle düzgün şarj olmayabilir veya çok daha yavaş şarj olabilir.
- Saat şarj sırasında kullanılabilir, ancak bu durumda pilin tamamen şarj edilmesi daha uzun sürebilir.
- Kullanılırken ve aynı anda şarj edilirken saatin güç kaynağı dengesizse ekran yanıt vermeyebilir. Bu durumda, saatin kablosuz şarj cihazı ile bağlantısını kesin.
- Saat şarj edildiği sırada ısınabilir. Bu durum normaldir ve saatin kullanım ömrünü veya performansını etkilemez. Saati takmadan önce, kullanmak için bir süre soğumasını bekleyin. Eğer pil normalden daha çok ısınırsa, şarj cihazı şarj işlemi durdurabilir.
- Saat düzgün şarj olmuyorsa saatinizi ve kablosuz şarj cihazını herhangi bir Samsung Servis Merkezine veya yetkili bir servis merkezine götürün.
- Bükülmüş veya hasar görmüş bir kablosuz şarj cihazı kablosunu kullanmayın. Kablosuz şarj cihazı kablosu hasar görmüşse kullanmayı bırakın.

Güç tasarrufu modunu kullanma

Pilin kullanım süresini uzatmak için güç tasarrufu modunu açın.

Ekranın üstünden aşağı doğru sürükleyerek quick panel'i açın ve özelliği açmak için Güç tasarrufu simgesi (🔋) üzerine dokununuz. Alternatif olarak, uygulamalar ekranında Ayarlar simgesi (⚙️) → **Pil** üzerine dokunup **Güç tasarrufu** tuşuna dokunarak açın.

Güç tasarrufu modu açılır ve bazı özellikler kısıtlanabilir.



Pil gücü belirli bir seviyenin altına düşerse, güç tasarrufu ekranı açılır. Güç tasarrufu modunu açmak için **Aç** tuşuna dokununuz. Bu durumda, saatinizin pili %15'ten fazla şarj olduğunda güç tasarrufu modu otomatik olarak kapanır. Ancak, güç tasarrufu modunu Ayarlar menüsünden veya quick panel'den açarsanız, saatinizin pili %15'ten fazla şarj olduğunda dahi güç tasarrufu modu otomatik olarak kapanmaz.

Saati takma

Bandı takma ve çıkarma

Saatinizi kullanmadan önce bandı takın. Yenisi ile değiştirmek için bandı saatten çıkarabilirsiniz.

⚠ Bantların takılması veya çıkarılması sırasında tırnağınıza zarar vermemeye dikkat edin.

Bandı takma

1 Bandı saat ile hizalayıp yerine oturana kadar itin.

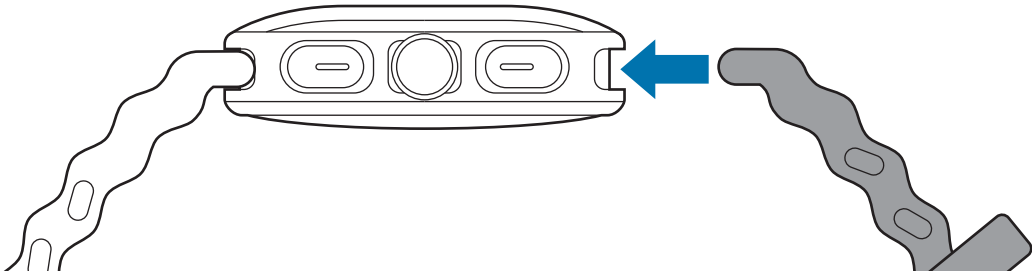

2 Sıkıca bağlandığından ve saatinizden çıkmadığından emin olmak için bandın her iki yanını hafifçe çekin.

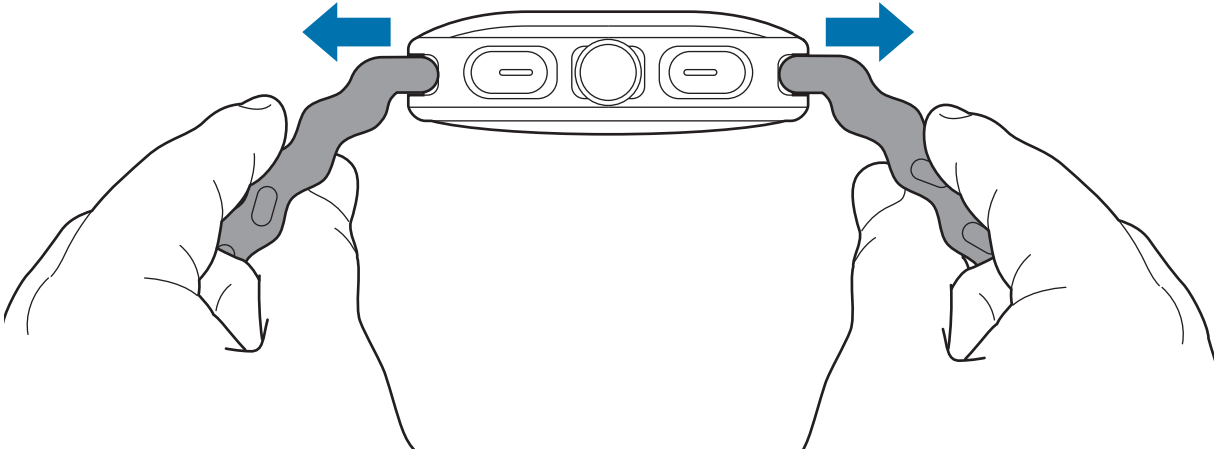

Bandı çıkarma

Bandın serbest bırakma tuşuna basarak bandı çıkarın.

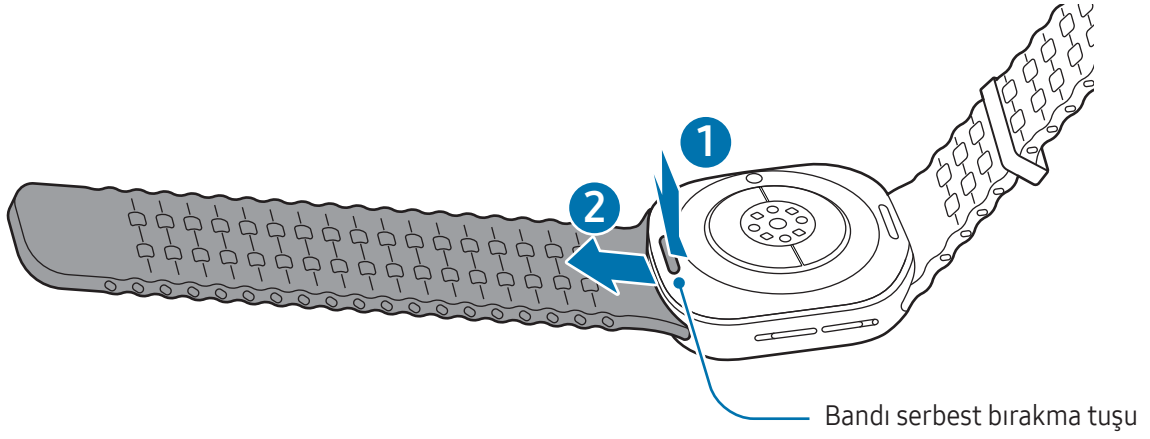

Saati takma

Bileğinizin etrafındaki tokayı ayarlayın ve saati bileğinize yerleştirin. Bandı bileğinize sıkıca takın, mandalı ayarlama deliklerine yerleştirin ve kapatmak için bandın ucunu tokadan geçirin. Bant çok sıkıysa daha gevşek bir deliği kullanın.

⚠️ Bandı aşırı bükmeyin. Aksi takdirde saat hasar görebilir.



- Fiziksel kondisyonunuzu doğru bir şekilde ölçmek için saati kolunuzun alt kısmına bileğinizin üzerine sıkıca takın. Daha fazla bilgi için [Doğru ölçümler için saat nasıl takılır?](#) bölümüne bakın.
- Belirli maddeler saatin arkasına temas ettiğinde, maddenin türüne bağlı olarak saatiniz bileğinize takılmış gibi algılayabilir.
- Saatinizin arkasındaki sensörler bileğiniz ile 10 dakikadan uzun bir süre temas etmezse, saat bileğinize takılı olmadığını anlayabilir.

Bant ile ilgili ipuçları ve tedbirler

- Doğru ölçüm için saat bileğinize oturacak şekilde takmanız gerekir. Ölçtükten sonra derinizin nefes almasını sağlamak için bandı gevşetin. Saati çok gevşek veya sıkı olmayacak ve normal koşullarda rahat hissedecek şekilde takmanız önerilir.
- Saati uzun süre çıkarmaz veya takılıyken yoğun tempolu egzersiz yaparsanız sürtünme, basınç veya nem gibi belirli faktörlerden dolayı cilt tahrişi oluşabilir. Saatinizi uzun süredir takıyorsanız, cildinizin sağlıklı kalması ve bileğinizin dinlenmesine izin vermek için bir süre bileğinizden çıkarın.
- Cilt tahrişine alerjiler, çevresel faktörler, diğer faktörler ya da cildinizin uzun bir süre sabuna veya tere maruz kalması yol açabilir. Böyle bir durumla karşılaşırsanız saatinizi kullanmayı derhal bırakın ve 2 veya 3 gün belirtilerin azalmasını bekleyin. Belirtilerin azalmaması veya kötüleşmesi durumunda doktorunuzu arayın.
- Saatinizi takmadan önce cildinizin kuru olduğundan emin olun. Islak bir saati uzun süre takmanız durumunda cildiniz olumsuz etkilenebilir.
- Saatinizi suda kullanırsanız, cilt tahrişini engellemek için cildinizdeki yabancı maddeleri temizleyip saatinizi çıkarın ve ikisinin de tamamen kurummasını bekleyin.
- Saat dışındaki herhangi bir aksesuarı suda kullanmayın.
- Giysilerinizin veya eldivenlerinizin kalınlığı ya da saatin takılma şeklinden dolayı sık sık tuşlara istemeden basılıyorsa aşağıdaki yöntemlerden birini kullanmayı deneyin:
 - [Doğru ölçümler için saat nasıl takılır?](#) bölümüne bakın ve saatinizi yeniden takmayı deneyin.
 - Saati tuşlar aksi yöne bakacak şekilde takın. Ekran ters görünüyorsa, Uygulamalar ekranında Ayarlar simgesi (⚙️) → Genel → Yön üzerine dokununuz ve **Tuş konumu** altında saatin yönüyle eşleşen tuş konumunu ayarlayın.

Doğru ölçümler için saat nasıl takılır?

Doğru ölçümler için saati aşağıdaki şekilde gösterildiği gibi bir parmak kadar boşluk bırakarak kolunuzun alt kısmına, bileğinizin üzerinde sıkıca takın.

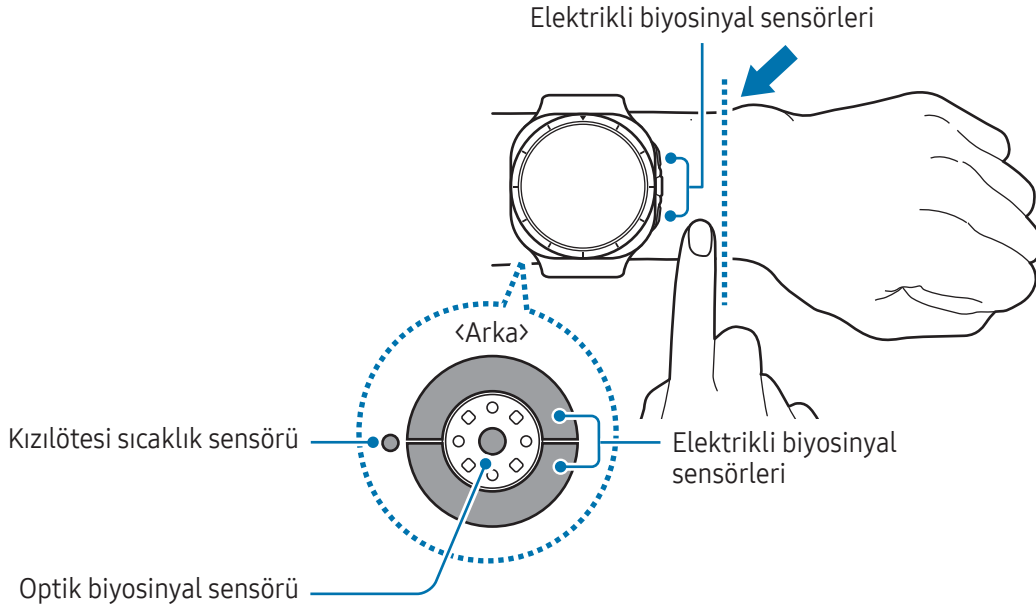

- ❗ • Saati çok sıkı takarsanız cildiniz tahriş olabilir; çok gevşek takmanız durumunda ise sürtünme gerçekleşebilir.
- Optik biyosinyal sensörünün ışıklarına doğrudan bakmayın. Çocukların ışıklara doğrudan bakmadığından emin olun. Bunu yapmanız görüşünüzü bozabilir.
- Saat dokunulmayacak kadar ısınırsa soğuyana kadar çıkarın. Cildinizin uzun süre saatin sıcak yüzeyine maruz kalması düşük sıcaklıkta yanıklara neden olabilir.
- Vücut bileşiminizi ve EKG'nizi ölçmeden önce saatinizdeki ve banttaki tüm suyu çıkarın.
- Kızılötesi sıcaklık sensöründe su, toz veya leke olursa ölçümler hatalı olabilir.
- Kızılötesi sıcaklık sensörünü yumuşak bir bez veya pamuklu çubukla temizleyin.
- 📝 • HR özelliğini yalnızca kalp atış hızınızı ölçmek için kullanın. Optik biyosinyal sensörünün doğruluğu çevreye, ölçüm koşullarına ve psikolojik durumunuza bağlı olarak azalabilir.
- Düşük ortam sıcaklıkları ölçümünüzü etkileyebileceği için, kış aylarında veya soğuk havalarda kalp atış hızınızı kontrol ederken kendinizi sıcak tutun.



- Ölçüm almadan önce sigara içmek ya da alkol almak kalp atış hızınızın normal kalp atış hızından farklı olmasına sebep olabilir.
- Kalp atış hızı ölçümlerini alırken hareket etmeyin, konuşmayın, esnemeyin veya derin soluk almayın. Bunları yapmanız kalp atış hızınızın yanlış kaydedilmesine sebep olabilir.
- Eğer kalp atış hızı son derece yüksek veya düşükse, ölçüm doğru olmayabilir.
- Çocukların kalp atış hızını ölçüyorsanız, ölçümler doğru olmayabilir.
- Bilekleriniz inceyse saat gevşek kaldığında ışığın dengesiz yansıtılmasına neden olarak yanlış kalp atış hızı ölçümleri elde edebilirsiniz. Bu durumda, saati kolunuzun iç tarafına takın.
- Kalp atış hızı ölçümü düzgün çalışmıyorsa, saatin optik biyosinyal sensörü konumunu bileğinizde sağa, sola, yukarı veya aşağıya doğru ayarlayın ya da sensörün cildinize temas etmesi için saati kolunuzun iç tarafına takın.
- Eğer optik biyosinyal sensörü ve elektrikli biyosinyal sensörleri kirli ise sensörleri silin ve tekrar deneyin. Yabancı maddeler ışığın eşit şekilde yansımalarını engelliyorsa ölçüm doğru olmayabilir.
- Optik biyosinyal sensörü saati taktığınız bileğinizdeki dövme, izler ve kıllardan etkilenebilir. Bunlar, saatinizi taktığınızın algılanmamasına neden olabilir ve saatin özellikleri düzgün çalışmayabilir. Bu nedenle saatinizi saat özelliklerini etkilemeyecek diğer bileğinize takın.
- Cilt parlaklığınıza, cildinizin altındaki kan akışına ve sensör alanının temizliğine bağlı olarak optik biyosinyal sensöründen gelen ışığın engellenmesi gibi belirli faktörler nedeniyle ölçüm özellikleri düzgün çalışmayabilir.
- Doğru ölçümler için Ridge spor bant kullanın. Modele bağlı olarak Ridge spor bant ayrı satılabilir.
- Doğru ölçümler için bileğinizin ve tuşun konumunun saatinizdeki ayarla aynı olması gerekir. Uygulamalar ekranında, Ayarlar simgesi (⚙️) → **Genel** → **Yön** üzerine dokununuz ve tuşların konumunu ve saati nasıl taktığınızı kontrol edin.

Saati açma ve kapatma



Uçak ve hastane gibi kablosuz cihazların kullanımının kısıtlı olduğu alanlarda yetkili personelin verdiği talimatları ve yazılı uyarıları takip edin.



Saati açma

Saati açmak için Ana Ekran tuşuna birkaç saniye uzun basın.

Saati ilk kez açtığınızda veya sıfırladığınızda, ekranda saati telefonunuza bağlama ile ilgili talimatlar görüntülenir. Daha fazla bilgi için [Saati telefona bağlama](#) bölümüne bakın.

Saati kapatma

- 1 Ana ekran tuşuna ve Geri tuşuna aynı anda uzun basın. Alternatif olarak, ekranın üstünden aşağı doğru sürükleyerek quick panel'i açın ve Kapat simgesi (🔌) üzerine dokunun.
- 2 Kapat simgesi (🔌) üzerine dokunun.



Saati Ana ekran tuşuna uzun bastığınızda kapanmak için ayarlamak istiyorsanız, Uygulamalar ekranında Ayarlar simgesi (⚙️) → **Tuşlar ve hareketler** üzerine dokunun, **Ana ekran tuşu** altında **Uzun basma** üzerine dokunun ve ardından **Kapatma menüsü** ögesini seçin.

Yeniden başlatmayı zorlama

Saatiniz donduysa ve yanıt vermiyorsa saati yeniden başlatmak için Ana Ekran tuşu ile Geri tuşuna aynı anda 7 saniyeden uzun basın.

Acil aramalar ve tıbbi bilgiler

Acil arama yapabilir veya kaydettiğiniz tıbbi bilgileri kontrol edebilirsiniz.

1 Ana ekran tuşuna ve Geri tuşuna aynı anda uzun basın. Alternatif olarak, ekranın üstünden aşağı doğru sürükleyerek quick panel'i açın ve Kapat simgesi (🔌) üzerine dokunun.

2 **Acil durum araması** veya **Sağlık bilgileri** üzerine dokunun.



Tıbbi bilgilerinizi ve acil durumda aranacak irtibat kişilerinizi yönetmek için telefonunuzda **Galaxy Wearable** uygulamasını açın ve **Saat ayarları** → **Güvenlik ve acil durum**. ögesine dokunun.

Saati telefona bağlama

Galaxy Wearable uygulamasını yükleme

Saati bir telefona bağlamak için, telefonunuza Galaxy Wearable uygulamasını yükleyin.

Telefonunuza bağlı olarak, aşağıdaki yerlerden Galaxy Wearable uygulamasını indirebilirsiniz:

- Samsung Android telefonlar: **Galaxy Store**
- Diğer Android telefonlar: **Play Store**



- Google mobil hizmetlerini destekleyen Android telefonlarla uyumludur.
- Galaxy Wearable uygulamasını Saat senkronizasyonunu desteklemeyen telefonlara yükleyemezsiniz. Telefonunuzun bir saat ile uyumlu olduğundan emin olun.
- Saatinizi bir tablete veya bilgisayara bağlayamazsınız.

Saati Bluetooth üzerinden telefonunuza bağlama

1 Saati açın.

2 Kullanılacak dili seçin ve Tamam simgesi (✓) üzerine dokunun.

3 Bir ülke veya bölge seçin ve **Y. başlat**'a dokunun.

Saat kapanıp yeniden başladığında ekranda, saatinizi telefonunuza bağlama ile ilgili talimatlar görüntülenir.

- 4 Telefonunuzda **Galaxy Wearable** uygulamasını açın.
Galaxy Wearable uygulamasının en son sürümü yüklü değilse Galaxy Wearable uygulamasını en son sürüme güncelleyin.
- 5 **Başlat** üzerine dokunun.
- 6 Ekrandan saatinizi seçin.
Saatinizi bulamıyorsanız, **Yardım alın** üzerine dokunun.
- 7 Bağlantıyı tamamlamak için ekrandaki talimatları uygulayın.
Bağlantıyı tamamlarken **Başlat** üzerine dokunun ve saatin temel kontrolleri hakkında bilgi almak için ekrandaki talimatları izleyin.



- Başlangıç ayarları ekranı bölgenize göre değişiklik gösterebilir.
- Bağlantı yöntemleri bölgenize, modelinize, telefonunuza ve yazılım sürümüne bağlı olarak değişiklik gösterebilir.
- Saat normal akıllı telefonlardan daha küçük olduğundan, özellikle sinyalin zayıf olduğu veya kötü alındığı yerlerde ağ kalitesi daha düşük olabilir. Bluetooth bağlantısı kullanılabilir olmadığında şebeke ağınıza veya internet bağlantınıza zayıf veya kesilmiş olabilir.
- Saati sıfırladıktan sonra bir akıllı telefona ilk bağladığınızda veya sıfırladığınızda, kişiler gibi verileri senkronize ederken saatin pili daha hızlı tükenebilir.
- Bölgenize, telefon operatörünüze veya cihaz üreticinize bağlı olarak desteklenen telefonlar ve özellikler değişiklik gösterebilir.
- Saatiniz ve telefon arasında bir Bluetooth bağlantısı kuramazsanız, saatin ekranının üst kısmında Telefonla bağlantısı kesildi simgesi (📶) görünür.

Saatinizi yeni bir telefona bağlama

Saatinizi, saatin verilerini sıfırlamadan, önceki telefonunuzla aynı Google Hesabını kullanan yeni bir telefona bağlayabilirsiniz.

- 1 Uygulamalar ekranında Ayarlar simgesi (⚙️) → **Genel** → **Saati yeni telefona aktar** → Tamam simgesi (✅) üzerine dokunun.
- 2 Yeni telefonunuzda, saatinizle bağlantı kurmak için **Galaxy Wearable** uygulamasını açın.
 Saati sıfırladıktan sonra saatinizi yeni bir telefona bağlamak istiyorsanız Uygulamalar ekranında Ayarlar simgesi (⚙️) üzerine dokunun ve **Genel** → **Sıfırla** üzerine dokunun.

Uzak bağlantı

Saat ve telefonunuz Bluetooth aracılığıyla bağlanır. Bluetooth bağlantısı mevcut olmasa bile, her iki cihaz da birbirine uzaktan bağlıyken akıllı telefonunuzu saatinizle senkronize edebilirsiniz. Uzak bağlantı mobil ađınızı veya Wi-Fi bağlantınızı kullanır.

Bu özellik etkinleştirilmemişse, **Galaxy Wearable** uygulamasını açın, **Saat ayarları** → **Gelişmiş özellikler** → **Uzak bağlantı** üzerine dokunun ve ardından tuşa dokunarak bu işlevi açın.

Ađları kullanma

Wi-Fi, Bluetooth, NFC veya mobil ađ gibi ađları kullanabilirsiniz.

Uygulamalar ekranında Ayarlar simgesi (⚙️) → **Bađlantılar**, istediđiniz ađ üzerine dokunun ve ardından tuşa dokunarak açın. Ađı kullanmıyorsanız simge üzerine dokunarak kapatın.

Mobil ađ için **Mobil ađlar** ve **Otomatik, Her zaman açık** veya **Mobil planlar** üzerine dokunun. Ađı kullanmadığınızda **Her zaman kapalı** üzerine dokunun.



Bazı özellikler modele bađlı olarak kullanılamayabilir.

Saatinize hesap ekleme

Çeşitli saat özelliklerine erişmek için Samsung veya Google hesabınızı bađlı telefonunuza kaydedin ve saatinize ekleyin.

Saatinizde Samsung account'u kaydetme

- 1 Telefonunuzda **Galaxy Wearable** uygulamasını açın.
- 2 **Saat ayarları** → **Hesaplar ve yedekleme** üzerine dokunun.
- 3 **Samsung account** üzerine dokunun ve ekrandaki talimatları uygulayarak telefonunuzda Samsung account'unuzla oturum açın.
Samsung account'unuzla oturum açtıysanız kayıtlı Samsung account'u kontrol edebilirsiniz.

Saatinize Google Hesabı ekleme

- 1 Telefonunuzda **Galaxy Wearable** uygulamasını açın.
- 2 **Saat ayarları** → **Hesaplar ve yedekleme** üzerine dokununuz.
- 3 **Google hesabı** üzerine dokununuz.
- 4 **Google hesabı ekle** üzerine dokununuz ve ekrandaki talimatları takip ederek Google Hesabınızı telefonunuzdan saatinize ekleyin.

Ekranı kontrol etme

Dokunmatik çerçeve

Saatiniz ekranın etrafında dokunmatik bir çerçeveye sahiptir. Saatin çeşitli işlevlerini kontrol etmek için dokunmatik çerçeveyi saat yönüne veya saat yönünün tersine doğru kaydırın.





- **Ekranlar arasında gezinme:** Diğer ekranları görüntülemek için dokunmatik çerçeveyi kaydırın.
- **Bir öğeden diğerine geçme:** Bir öğeden diğerine geçmek için dokunmatik çerçeveyi kaydırın.
- **Giriş değerini ayarlama:** Ses seviyesini veya parlaklığı ayarlamak için dokunmatik çerçeveyi kaydırın. Parlaklığı ayarlarken, ekranı parlaklaştırmak için dokunmatik çerçeveyi saat yönünde kaydırın.
- **Telefon veya alarm özelliğini kullanma:** Gelen aramaları kabul etmek veya alarmları kapatmak için dokunmatik çerçeveyi saat yönünde kaydırın. Gelen aramaları reddetmek veya alarmın erteleme özelliğini açmak için dokunmatik çerçeveyi saat yönünün tersine kaydırın.



Dokunmatik çerçeve çalışmıyorsa, saati parçalarına ayırmadan bir Samsung Servis Merkezine veya yetkili servis merkezine götürün.

Ekran

- Dokunma: Ekrana dokunun.
 - Uzun dokunma: Ekrana yaklaşık 2 saniye boyunca uzun dokunun.
 - Sürükleme: Bir öğeye uzun dokunun ve öğeyi hedeflenen yere sürükleyin.
 - Çift dokunma: Ekrana çift dokunun.
 - Kaydırma: Parmağınızı ekranın üzerinde yukarı, aşağı, sağa veya sola kaydırın.
 - Parmaklarınızı açma ve birleştirme: İki parmağınızı ekranın üzerinde açın veya birleştirin.
-  • Ekranın diğer elektrikli cihazlarla temas etmesine izin vermeyin. Elektrostatik deşarjlar, ekranın bozulmasına sebep olabilir.
- Ekrana zarar vermemek için keskin bir nesne ile dokunmayın veya parmak uçlarınız ya da başka bir nesne ile aşırı basınç uygulamayın.
 - Ekranın bir bölümünde veya tamamında uzun süre sabit görüntü bırakmamanız önerilir. Bu durum kalıntı görüntü (ekran yanması) veya gölge görüntü oluşmasına sebep olabilir.
-  • Saat, ekranın kenarlarına yakın olan ve dokunmatik giriş alanının dışında kalan dokunmatik girişleri algılamayabilir.
- Su kilidi modu açıldığında dokunma algılaması kullanılamayabilir.

Ekran yapısı

Saat ekranı, birkaç sayfadan oluşan Ana ekranın başlangıç noktasıdır.

Ekranı sola veya sağa kaydırarak ya da dokunmatik çerçeveyi kullanarak kartları kontrol edebilir veya bildirim panelini açabilirsiniz.



Kullanılabilir paneller, kartlar ve bunların düzenlenmesi yazılım sürümüne bağlı olarak farklılık gösterebilir.

Kartları yönetme

İstediğiniz özelliklere kolayca erişmek için kartlara widget ekleyebilirsiniz.

Kart ekle üzerine dokunun ve eklemek istediğiniz widget'ları seçin.

Bir karta uzun dokunurken kartın düzenini değiştirmek veya kartları kaldırmak için düzenleme moduna erişebilirsiniz.

- **Kartın yerini değiştirme:** Bir karta uzun dokunun ve istediğiniz konuma sürükleyin.
- **Kartı kaldırma:** Kaldırmak için kartta Sil simgesi (⊖) üzerine dokunun.

Widget'ın sıralamasını değiştirmek veya widget'ı kaldırmak için bir karta uzun dokunun ve **Düzenle** üzerine dokunun.

- **Widget'ın yerini değiştirme:** Bir widget'a uzun dokunun ve istediğiniz konuma sürükleyin.
- **Widget'ı kaldırma:** Kaldırmak için widget'ta Sil simgesi (⊖) üzerine dokunun.

Ekranı açma ve kapatma

Ekranı açma

Ekranı açmak için aşağıdaki yöntemlerden birini kullanın:

- **Ekranı tuşlarla açmak:** Ana Ekran tuşuna veya Geri tuşuna basın.
- **Bileğinizi kaldırarak ekranı açmak:** Saati taktığınız bileğinizi kaldırın. Bileğinizi kaldırdığınızda ekran açılmazsa, Uygulamalar ekranında Ayarlar simgesi (⚙️) üzerine dokunun, **Ekran** üzerine dokunun ve ardından açmak için **Ekran uyandırma** altındaki **Bileği kaldırarak uyandır** tuşuna dokunun.
- **Ekranı dokunarak ekranı açmak:** Ekranı dokununuz. Ekranı dokunduktan sonra ekran açılmazsa, Uygulamalar ekranında Ayarlar simgesi (⚙️) üzerine dokununuz, **Ekran** üzerine dokununuz ve ardından açmak için **Ekran uyandırma** altındaki **Ekranı dokunarak uyandır** tuşuna dokununuz.

Ekranı kapatma

Ekranı kapamak için, avuç içiniz veya başka bir nesne ile kapatın. Ayrıca, saat belli bir süre kullanılmadığında ekran otomatik olarak kapanır.

Ekranı deęiřtirme

Saat ve Uygulamalar ekranı arasında geçiř yapma

Saatin ekranında, parmaęınızı yukarı kaydırarak Uygulamalar ekranını açın.

Saat ekranına dönmek için parmaęınızı, Uygulamalar ekranının üst kısmından ařaęı kaydırın. Alternatif olarak, Ana ekran tuřu veya Geri tuřuna basın.

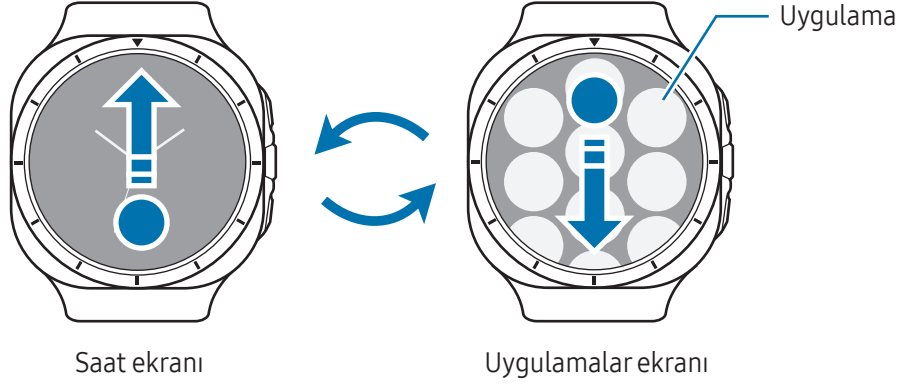

Önceki ekrana dönme

Önceki ekrana dönmek için, ekranda saęa kaydırın veya Geri tuřuna basın.

Uygulamalar ekranı

Uygulamalar ekranında saate yüklenmiř olan tüm uygulamaların simgeleri gösterilir.

 Mevcut uygulamalar yazılım sürümüne baęlı olarak farklılık gösterebilir.

Uygulamaları açma

Uygulamalar ekranında, uygulamayı açmak için bir uygulama simgesine dokununuz.

Bir uygulamayı son kullanılan uygulamalar listesinden açmak için Uygulamalar ekranında Son uygulamalar simgesi () üzerine dokununuz.

Uygulamaları kapatma

- 1 Uygulamalar ekranında, Son uygulamalar simgesi (🔄) üzerine dokunun.
- 2 Kapatmak üzere uygulamaya gitmek için dokunmatik çerçeveyi kullanın veya ekranda sola ya da sağa kaydırın.
- 3 Uygulamada yukarı doğru kaydırarak kapatın.

Açılan tüm uygulamaları kapatmak için **Tümünü kapat** üzerine dokunun.

Uygulamalar ekranını düzenleme

Ögeleri taşıma

Bir ögeyi yeni bir konuma taşıyın.

Klasör oluşturma

Bir uygulamayı sürükleyip başka bir uygulamanın üzerine bırakın.

Seçilen uygulamaları içeren yeni bir klasör açılacak. **Klasör ismi** üzerine dokunun ve bir klasör adı girin.

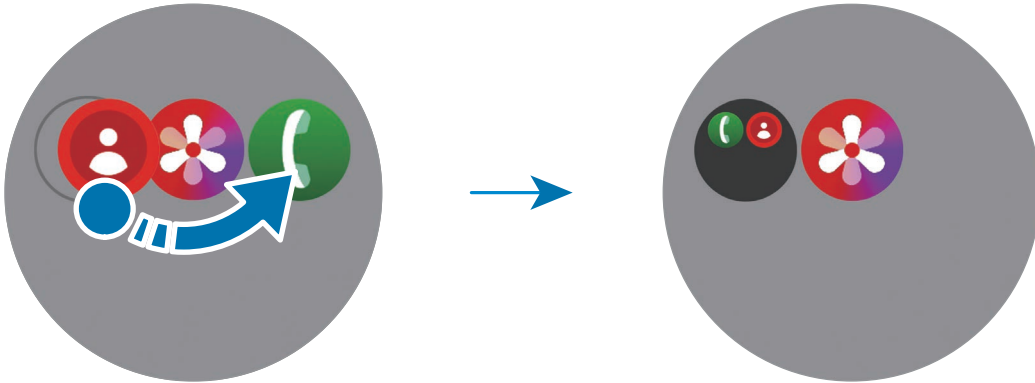

- **Daha fazla uygulama ekleme**

Klasördeki Klasöre uygulama ekle simgesi (+) üzerine dokunun. Eklenecek uygulamaları işaretleyin ve **Bitti** üzerine dokunun. Ayrıca, uygulamayı klasöre sürükleyerek de uygulama ekleyebilirsiniz.

- **Klasördeki uygulamaları taşıma**

Bir uygulamayı klasörün dışında yeni bir konuma taşıyın.

- **Klasör silme**

Klasöre uzun dokununuz ve ardından **Sil** → Tamam simgesi (✓) üzerine dokununuz. Sadece bu klasör silinecektir. Klasörün uygulamaları, Uygulamalar ekranında yeniden yerleştirilecektir.

Uygulamalar ekranı görünümünü ayarlama

Uygulamalar ekranında uygulamaları ızgara veya liste görünümünde göstermek üzere bir seçeneği seçin. Uygulamalar ekranının alt kısmında **Görünüm seç** üzerine dokununuz ve **Görünüm** altında istediğiniz bir seçeneği seçin.

Kullanıma göre öne çıkan uygulamaları gösterir düğmesine dokunup açarsanız Uygulamalar ekranının üst kısmında saatinizi nasıl kullandığınıza dayalı önerilen uygulamalar alabilirsiniz.

Kilit ekranı

Saatinizde kayıtlı kişisel bilgileriniz gibi verilerinizi korumak için ekran kilidi özelliğini kullanın. Bu özelliği açtığınızda saat, onu her kullandığınızda kilidini açmanızı isteyecektir. Ancak saat takılıyken bir kez kilidini açarsanız artık kilitlenmez.

Ekran kilidini ayarlama

Uygulamalar ekranında Ayarlar simgesi (⚙️) → **Güvenlik ve gizlilik** → **Kilit türü** seçeneğine dokunup kilitleme yöntemini seçin.

- **Desen:** Ekran kilidini açmak için dört veya daha fazla noktalı bir desen çizin.
- **PIN:** Ekran kilidini açmak için rakamlardan oluşan bir PIN girin.

Saat

Saat ekranı

Saate bakabilir veya farklı bilgileri kontrol edebilirsiniz. Saat ekranında olmadığınızda, saat ekranına geri dönmek için Ana ekran tuşuna basın.

Saatin görünümünü değiştirme

- 1 Saat ekranına uzun dokunun, ardından **Saat şekli ekle** üzerine dokunun.
- 2 Dokunmatik çerçeveyi kullanın veya ekranı yukarı ya da aşağı kaydırın, ardından bir saat görünümü seçin.
Google Play'de daha fazla saat şekli üzerine dokunarak daha fazla saat görünümü indirebilirsiniz.
- 3 Saat görünümünü özelleştirmek için **Kişiselleştir**'e dokunun. Özelleştirmek istediğiniz bir öğeye gitmek için ekranda sola veya sağa kaydırın, ardından dokunmatik çerçeveyi kullanarak veya ekranda yukarı ya da aşağı kaydırarak istediğiniz rengi ve diğer öğeleri seçin. Çeşitliliği ayarlamak için istediğiniz her bir çeşitlilik alanına dokunun.

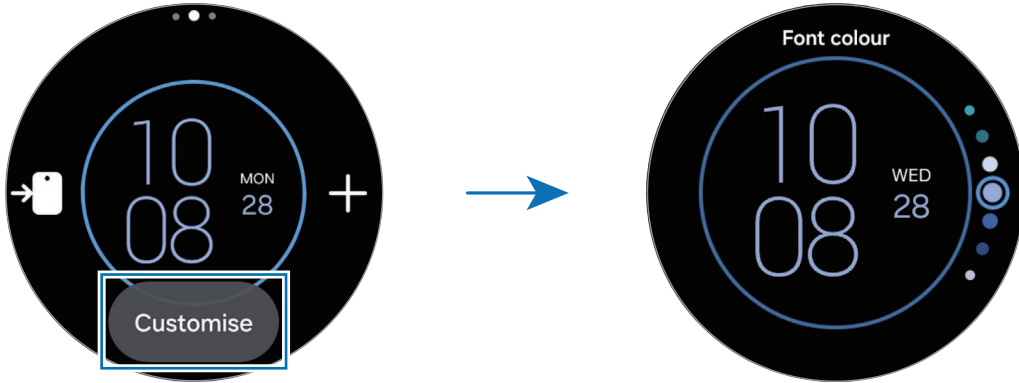

Saat görünümünü telefonunuzdan da değiştirebilir ve kişiselleştirebilirsiniz. Telefonunuzda **Galaxy Wearable** uygulamasını açın ve **Saat şekilleri** üzerine dokunun.

Düşük ışık modunu açma

Bazı saat görünümleri Düşük ışık moduyla kullanılabilir. Düşük ışık modu açıldığında saat görünümünün parlaklığı ve renkleri, saat görünümünü gece vakti veya düşük ışıkta daha görünür kılmak ve göz yorulmasını azaltmak üzere değişir.

- 1 Saat ekranına uzun dokunun, ardından **Saat şekli ekle** üzerine dokunun.
- 2 **Ultra** altında **Ultra Analog** veya **Sade Ultra** ögesini seçin.
- 3 **Kişiselleştir** üzerine dokunun.
- 4 **Düşük ışık modu** ögesine gitmek için ekranda sola veya sağa kaydırın.
- 5 Düşük ışık modunu **Oto.** veya **Açık** olarak ayarlamak için ekrana dokunun.

Saat görünümünü resimle özelleştirme

Telefonunuzdan bir resim aktardıktan sonra saat görünümü olarak bu fotoğrafı uygulayabilirsiniz. Telefonda resim aktarma hakkında daha fazla bilgiye [Saatinizde kayıtlı resimleri yönetme](#) bölümünden ulaşabilirsiniz.

- 1 Saat ekranına uzun dokunun, ardından **Saat şekli ekle** üzerine dokunun.
- 2 **Fotoğraflar** altında bir saat görünümü seçin.
- 3 **Kişiselleştir** üzerine dokunun.
- 4 **Arka plan** veya **Fotoğraf** ögesine gitmek için ekranda sola veya sağa kaydırın.
- 5 Ekrana dokunun, saat görünümü olarak kullanılacak bir fotoğraf seçtikten sonra **TAMAM** üzerine dokunun.

Resme iki kez dokunarak, iki parmağınızı birbirinden ayırarak veya birbirine yaklaştırarak fotoğrafı yakınlaştırabilir ya da uzaklaştırabilirsiniz. Resim yakınlaştırıldığında ekranı kaydırarak resmin bir bölümünün ekranda görünmesini sağlayın.



Aynı anda birkaç resim seçmek için bir resme uzun dokunun, dokunmatik çerçeveyi kullanarak veya ekranda sola veya sağa kaydırarak resimleri seçin ve ardından Bitti simgesi (✓) üzerine dokunun. Resimleri seçtikten sonra başka resimler eklemek için **Fotoğraf ekle**'ye dokunun.

- 6 **Tamam** üzerine dokunun.
- 7 Çeşitlilik gibi diğer öğeleri değiştirmek için ekranı kaydırın ve önceki ekrana dönün. Resim saat ekranında görüntülenir. Saat görünümü için **Fotoğraflar**'i seçtiğinizde ve iki veya daha fazla resim eklediğinizde, ekrana dokunduğunuzda resimler sırayla görüntülenir.

Always On Display özelliğini açma

Saatiniz bileğinizdeyken saat ekranıyla birlikte bazı uygulamaların ekranını her zaman açık kalacak şekilde ayarlayabilirsiniz. Ancak bu özelliği kullandığınızda pil daha hızlı bitecektir.

Bu özelliği kullanmamak için ekranın üstünden aşağı doğru sürükleyerek quick panel'i açın ve Always On Display simgesi (🕒) üzerine dokunun. Alternatif olarak, uygulamalar ekranında Ayarlar simgesi (⚙️) → **Ekran** seçeneğine dokunup **Always On Display** tuşuna dokunarak kapatın.

Sadece saat modunu açma

Sadece saat modunda, yalnızca saat görüntülenir ve diğer işlevler kullanılamaz.

Uygulamalar ekranında Ayarlar simgesi (⚙️) → **Pil** → **Sadece saat** üzerine dokunun ve **Aç** üzerine dokunun.

Sadece saat modunu kapatmak için Ana ekran tuşuna uzun basın. Alternatif olarak, saati belirli bir seviyeye kadar şarj etmek için kablosuz şarj cihazının üzerine yerleştirin. Saat kapanıp yeniden açılır.

📝 Pil %1'in altına düştüğünde sadece saat modu otomatik olarak açılır. Pil belirli bir seviyeye kadar şarj edildiğinde sadece saat modu otomatik olarak kapatılır.

Now çubuğu özelliğini kullanma

Bir antrenmanı kaydetme veya ses kaydedici gibi bazı özellikleri kullanıyorsanız, saat ekranını açmak için Ana ekran tuşuna basın, kullandığınız özelliği gösteren Now çubuğu saat ekranının alt tarafında görüntülenir.

Özelliği doğrudan açarak kullandığınız özellik ekranına geri dönmek için Now çubuğu üzerine dokunun.

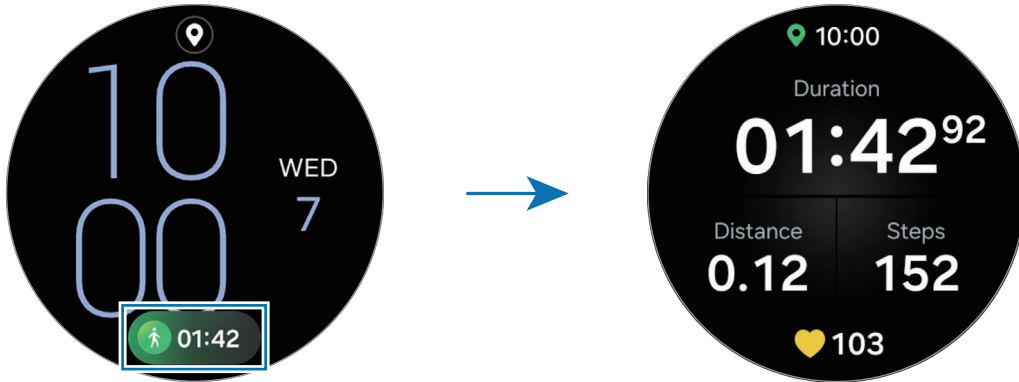

Bildirimler

Bildirim paneli

Bildirim panelinde yeni mesaj veya cevapsız arama gibi bildirimleri kontrol edebilirsiniz. Saat ekranında dokunmatik çerçeveyi saat yönünün tersine kaydırın. Alternatif olarak, ekranda sağa kaydırarak bildirim panelini açın.

Bildirim olduğunda, saat ekranında turuncu bir bildirim göstergesi görünür. Bildirim göstergesi görüntülenmezse, Uygulamalar ekranında Ayarlar simgesi (⚙️) → **Bildirimler** → **Gelişmiş ayarlar** üzerine dokunun ve açmak için **Saat şeklinde yeni bildirim göstergesi** tuşuna dokunun.

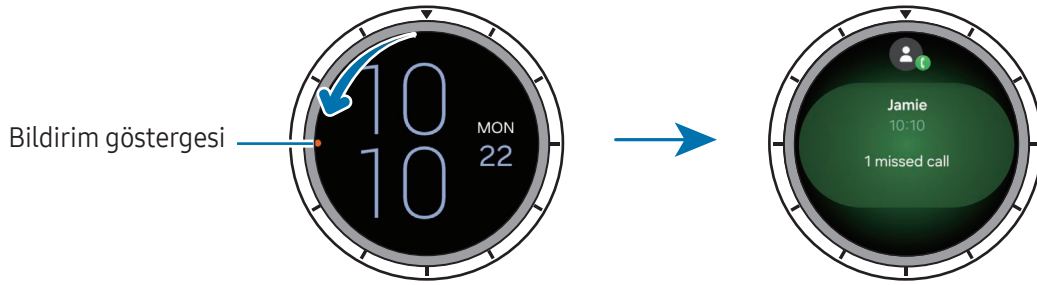

- Sadece saat takarken bildirim alabilirsiniz.
- Telefonunuzu kullanırken saatinize bildirimleri almazsınız. Telefonunuzu kullanırken bile saatinizde bildirimleri kontrol etmek için uygulamalar ekranında Ayarlar simgesi (⚙️) üzerine dokunun, **Bildirimler** → **Saatte telefon bildirimleri** üzerine dokunun ve ardından **Her zaman ikisinde birden göster** ögesini seçin.

Gelen bildirimleri kontrol etme

Bildirim aldığınızda, bildirim hakkındaki bildirim türü veya bildirimi ne zaman aldığınız gibi bilgiler ekranda görünür. İki den fazla bildirim alınırsa, daha fazla bildirimi kontrol etmek için dokunmatik çerçeveyi kullanın veya ekranda sola ya da sağa kaydırın.

Ayrıntıları kontrol etmek için bildirime dokunun.

Bildirimlerin silinmesi

Bir bildirimi kontrol etmek için ekranı yukarı kaydırın.

Bildirim alınacak uygulamaları seçme

Saatinizde bildirimleri almak için bir telefon veya saat uygulaması seçin.

- 1 Telefonunuzda **Galaxy Wearable** uygulamasını açın.
- 2 **Saat ayarları** → **Bildirimler** → **Uygulama bildirimleri** üzerine dokununuz.
- 3 Uygulama listesinden bildirim almak için uygulamaların yanındaki tuşun üzerine dokununuz.

Quick panel

Saatin mevcut durumunu kontrol edin ve quick panel'den ayarları yapılandırın.





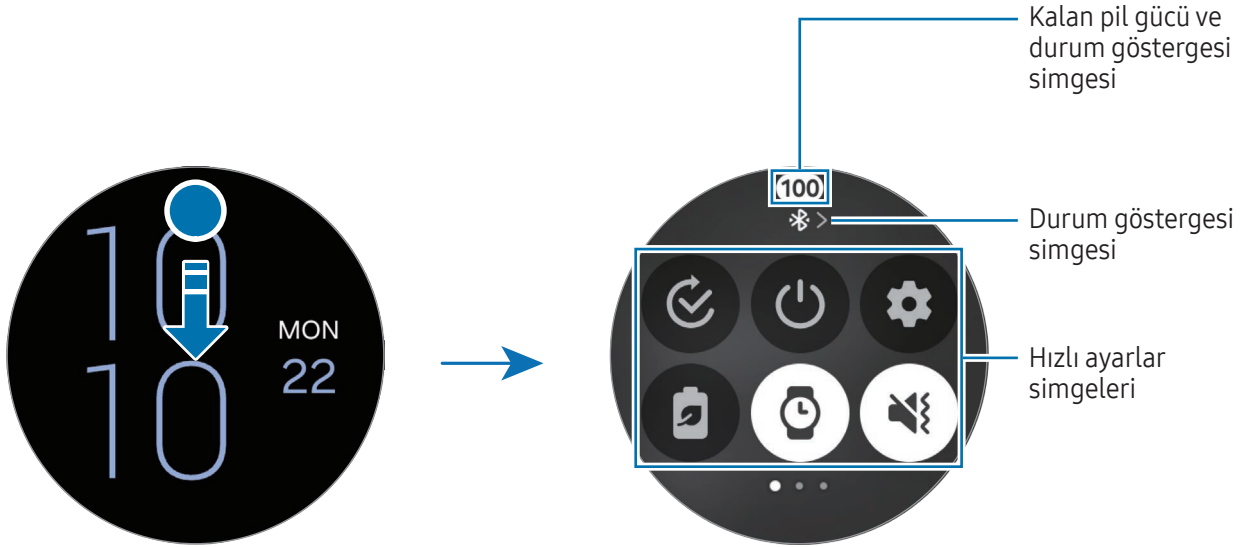

Quick panel'i açmak için, ekranın üst kısmından aşağı doğru sürükleyin. Quick panel'i kapatmak için ekranda yukarı doğru kaydırın.

Sonraki veya önceki quick panel'e geçmek için dokunmatik çerçeveyi kullanın veya ekranda sola ya da sağa kaydırın.



Durum göstergesi simgelerini kontrol etme

Quick panel'in üst kısmında yer alan durum göstergesi simgeleri, saatin güncel durumu hakkında bilgi verir. Tabloda listelenen simgeler en yaygın olanlardır.

Simge	Anlamı
	Bluetooth bağlı
	Sinyal kuvveti
	LTE şebekesi bağlı
	Wi-Fi bağlı
	Saat ve telefon uzaktan bağlanır
	Pil gücü seviyesi







- Örneğin bazı modları kullandığınızda veya saati şarj ettiğinizde belirli durumları gösteren bazı durum göstergesi simgeleri, saat ekranının üzerinde de görünür. Saat ekranında durum göstergesi simgelerini gizlemek için Uygulamalar ekranında Ayarlar simgesi (⚙️) üzerine dokunun, **Gelişmiş özellikler** → **Durum göstergeleri** üzerine dokunun ve ardından **2 saniyeden sonra gizle** ögesini seçin.
- Durum göstergesi simgeleri bölgeye, iletişim operatörüne veya modele bağlı olarak farklı görünebilir.

Hızlı ayar simgelerini kontrol etme

Hızlı ayar simgeleri quick panel'de görünür. Temel ayarları değiştirmek veya özelliği başlatmak için simgeye dokunun. Daha ayrıntılı ayarları kontrol etmek için bir hızlı ayar simgesine uzun dokununuz.

Quick panel'de hızlı ayar simgeleri ekleme veya kaldırma hakkında daha fazla bilgi için bkz. [Bir quick paneli düzenleme](#).

Simge	Anlamı
	Mod ayarlarını açın
	Güç seçeneklerine erişme
	Ayarlar ögesini açın.
	Güç tasarrufu modunu açma

Simge	Anlamı
	Always On Display özelliğini açma
	Sesli, titreşim veya sessiz modunu açma
	Feneri açma
	Parlaklığı ayarlama
	Rahatsız etmeyin modunu açma
	Ses seviyesi ayarlarını açma
	Wi-Fi ağına bağlan
	Su kilidi modunu açma
	Uçuş modunu açma
	Bluetooth sesi bağlama
	Telefonumu bul özelliğini başlatma
	GPS özelliğini açma
	NFC özelliğini açma
	Mobil ağa bağlanma
	Dokunmaya duyarlılık özelliğini açma
	Bluetooth'a bağlanma



- Modlar simgesi (🔒), çalıştırma moduna bağlı olarak farklı görünebilir ve mod kullanılırken simgeye dokunarak modu kapatabilirsiniz.
- Hızlı ayarlar simgeleri, bağlı telefonun yazılım sürümüne göre farklı görünebilir.

Bir quick paneli düzenleme

Hızlı ayar simgesinin düzenini değiştirmek veya hızlı ayar simgesini eklemek ya da kaldırmak üzere düzenleme moduna erişmek için Düzenle simgesi (+) üzerine dokunun.

- **Hızlı ayarlar simgesinin yerini değiştirme:** İstedığınız konuma taşımak ve sürüklemek için bir hızlı ayar simgesine uzun dokununuz.
- **Hızlı ayarlar simgesi ekleme:** Eklemek için hızlı ayar simgesinde Ekle simgesi (+) üzerine dokununuz.
- **Hızlı ayarlar simgesini kaldırma:** Kaldırmak için hızlı ayar simgesinde Sil simgesi (-) üzerine dokununuz.

Metin girme

Klavye düzeni

Metin gireceğiniz bir klavye görünür.



- Metin giriş ekranı, açtığınız uygulamaya bağlı olarak değişiklik gösterebilir.
- Metin girişi bazı dillerde desteklenmemektedir. Metin girmek için giriş dilini desteklenen dillerden birine ayarlamanız gerekir.

Giriş dilini değiştirme

Giriş modları ve ayarlar simgesini (—) yukarı sürükleyin, Ayarlar simgesi (⚙️) → **Giriş dilleri** → **Dilleri yönetme** üzerine dokununuz, ardından kullanılacak dilleri seçin. İki dil seçtiğinizde, boşluk tuşunu sola veya sağa kaydırarak giriş dillerini değiştirebilirsiniz. En fazla iki dil ekleyebilirsiniz.



Giriş dillerini, Uygulamalar ekranında Ayarlar simgesi (⚙️) ve **Genel** → **Samsung Klavye** → **Giriş dilleri** → **Dilleri yönetme** üzerine dokunarak da ayarlayabilirsiniz.

Klavye türünü değiştirme

Giriş modları ve ayarlar simgesini (—) yukarı sürükleyin, Ayarlar simgesi (⚙️) → **Giriş dilleri** üzerine dokununuz, bir dil seçin, ardından istediğiniz klavye türünü seçin.



3 x 4 klavyede, bir tuşa üç veya dört karakter vardır. Bir karakter girmek için istenen karakter gelene kadar ilgili tuşun üzerine sürekli olarak dokununuz.

Ek klavye işlevleri

Ek klavye işlevlerini kullanmak için klavye ekranındaki Giriş modları ve ayarlar simgesini (—) yukarı doğru sürükleyin.

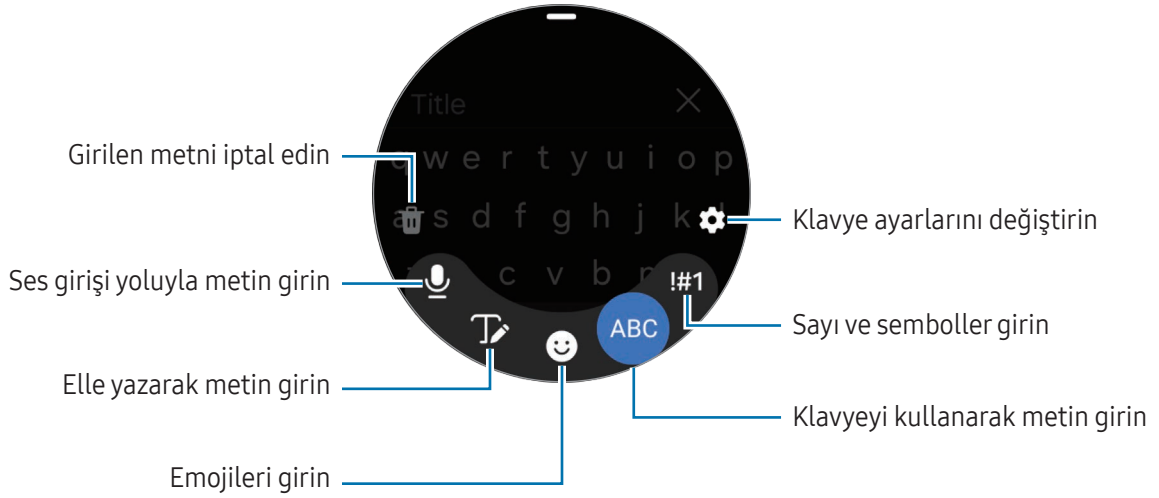



- Bazı özellikler dile, iletişim operatörüne veya modele bağlı olarak kullanılamayabilir.
- Sesle metin girme özelliği, Ana ekran tuşuna uzun basarak herhangi başka bir metin giriş ekranından da doğrudan başlatılabilir. Bu özelliği kullanmak için Uygulamalar ekranında Ayarlar simgesi (⚙️) üzerine dokununuz, **Tuşlar ve hareketler** üzerine dokununuz, **Ana ekran tuşu** altında **Uzun basma** ögesine dokununuz ve ardından **Bixby** ögesini seçin.

Uygulamalar ve özellikler

Uygulamaları yükleme ve yönetme

Play Store

Uygulamaları satın alın ve indirin.

Uygulamalar ekranında Play Store simgesi () üzerine dokunun. Uygulamalara kategoriye göre göz atın veya Ara simgesi () üzerine dokunun ve bir anahtar sözcüğü arayın.



- Play Store uygulamasını kullanmak için Google hesabını saatinize kaydedin. Daha fazla bilgi için [Saatinize Google Hesabı ekleme](#) bölümüne bakın.
- Otomatik güncelleme ayarlarını değiştirmek için, **Ayarlar** üzerine dokunun, ardından **Uygulamaları otomatik güncelle** tuşunun üzerine dokunarak açın veya kapatın.
- Telefonunuza bir uygulama indirdiğinizde, saat için eşlik eden bir uygulama varsa bu uygulama otomatik olarak yüklenebilir.

Uygulamaları yönetme

Uygulamaları kaldırma veya devre dışı bırakma

Telefonunuzda **Galaxy Wearable** uygulamasını açın, **Saat ayarları** → **Uygulamalar** üzerine dokunun, bir uygulamaya dokunun, ardından bir seçeneği belirleyin.

- **Kaldır**: İndirilen uygulamaları kaldırın.
- **Devre dışı bırak**: Seçilen ve saatten kaldırılamayan varsayılan uygulamaları devre dışı bırakın.



- Bazı uygulamalar bu özelliği desteklemeyebilir.
- Bazı uygulamalar, saatin ekranında uygulamaya uzun dokunup **Kaldır** ögesine dokunarak kaldırılabilir.

Uygulamaları etkinleştirme

Telefonunuzda **Galaxy Wearable** uygulamasını açın, **Saat ayarları** → **Uygulamalar** üzerine dokunun, Filtre simgesini (☰) seçin, ardından **Devre dışı bırakıldı** → **Tamam** üzerine dokunun. Bir uygulama seçin ve **Etkinleştir** üzerine dokunun.

Uygulama izinlerini ayarlama

Bazı uygulamaların düzgün şekilde çalışması için, saatinizdeki bilgilere erişim sağlamak veya bu bilgileri kullanmak için izin gerekebilir.

İzin kategorisine göre uygulama izin ayarlarını kontrol etmek veya değiştirmek için, Uygulamalar ekranında, Ayarlar simgesi (⚙️) → **Uygulamalar** → **İzin yöneticisi** üzerine dokunun. Bir öge ve bir uygulama seçin.

📌 Uygulamalara izin vermezseniz, uygulamaların temel özellikleri düzgün çalışmayabilir.

Telefon

Tanıtım

Arama yapabilir, gelen aramaları görebilir ve yanıtlayabilirsiniz.

📌 Zayıf sinyallerin olduğu bölgelerde bir arama sırasında ses net olarak duyulamayabilir ve yalnızca kısa aramalar yapılabilir.

Arama yapma

Uygulamalar ekranında Telefon simgesi (☎️) üzerine dokunun.

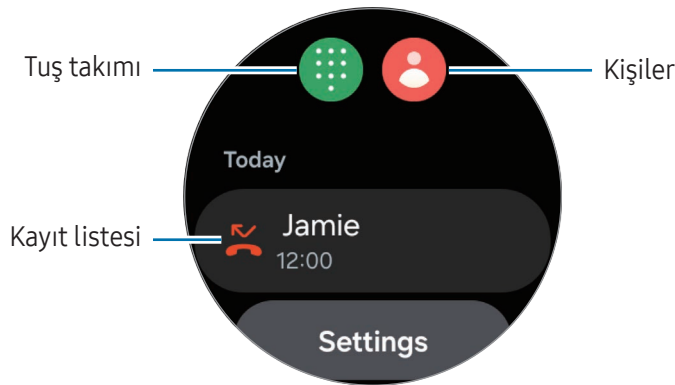

Arama yapmak için aşağıdaki yöntemlerden birini kullanın:

- Tuş takımı simgesi (📞) üzerine dokunun, tuş takımını kullanarak bir numara girin ve ardından Ara simgesi (📞) üzerine dokunun.
- Kişiler simgesi (👤) üzerine dokunun, dokunmatik çerçeveyi kullanın veya kayıt listesini kaydırın, bir kişi seçin ve Ara simgesi (📞) üzerine dokunun.
- Dokunmatik çerçeveyi kullanın veya kayıt listesini kaydırın, bir kayıt girdisi seçin ve Ara simgesi (📞) üzerine dokunun.

Arama yapmak için kullanılacak numarayı seçme

Arama yaparken saatin numarası ile bağlı akıllı telefonun numarası arasından kullanmak istediğiniz numarayı seçebilirsiniz. Ayrıca saatiniz çift SIM kartı destekleyen bir akıllı telefona bağlıysa, arama yapmak için bir SIM kart seçebilirsiniz.

- 1 Uygulamalar ekranında Telefon simgesi (📞) üzerine dokunun.
 - 2 Tuş takımı simgesi (📞) üzerine dokunun.
 - 3 Aramalar için SIM simgesi (▼) üzerine dokunun ve istediğiniz seçeneği seçin.
 - **Telefon:** Bağlı telefon numarasıyla arama yapın.
 - **SIM 1:** Bağlı telefonun SIM kart 1 numarasıyla arama yapın.
 - **SIM 2:** Bağlı telefonun SIM kart 2 numarasıyla arama yapın.
 - **Saat:** Saatin numarasıyla arama yapın.
- 📝 • Bazı özellikler bağlı telefona göre kullanılamayabilir.
- Bir günlük girişi seçtikten sonra arama tuşuna uzun dokunarak da kullanılacak bir numarayı seçebilirsiniz.

Tercih edilen bir numarayı önceden ayarlama

- 1 Uygulamalar ekranında Telefon simgesi (📞) üzerine dokunun.
- 2 **Ayarlar** üzerine dokunun.
- 3 **Tercih edilen numara** ögesine dokunun ve istediğiniz seçeneği belirtin.
 - **Telefon:** Bağlı telefon numarasıyla arama yapmak için ayarlayın.
 - **Saat:** Saatin numarasıyla arama yapacak şekilde ayarlayın.
 - **Her zaman sor:** Arama yaparken her zaman hangi numaranın kullanılacağını soracak şekilde ayarlayın.

Aramalar esnasındaki seçenekler

Aşağıdaki eylemler yapılabilir:

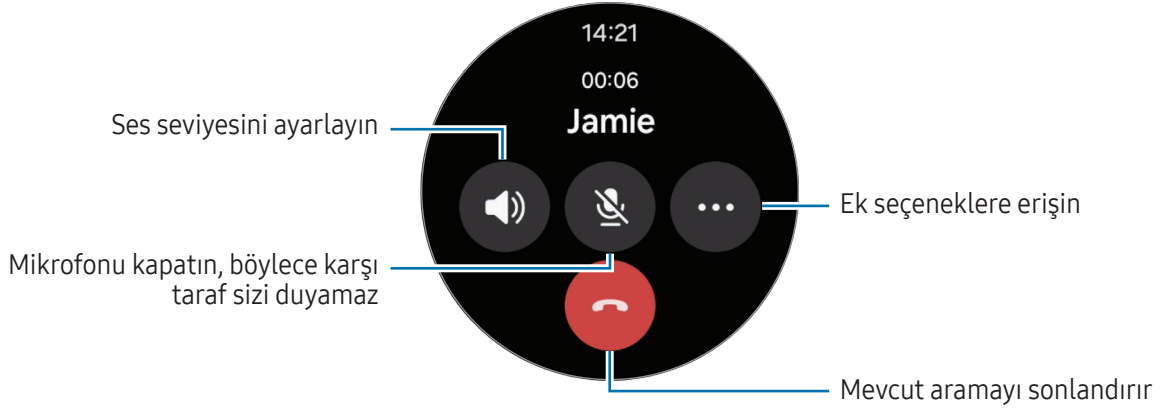

 Ekranın görünümü modelinize göre değişiklik gösterebilir.

Bir Bluetooth kulaklık ile telefon görüşmesi yapma

Bir Bluetooth kulaklık bağlandığında, arama ona yönlendirilir.

Bluetooth kulaklık bağlı değilken, Uygulamalar ekranında Ayarlar simgesi (⚙️) → **Bağlantılar** → **Bluetooth** üzerine dokununuz. Kullanılabilecek Bluetooth cihazlarını içeren liste görüldüğünde, kullanmak istediğiniz Bluetooth kulaklığı seçin.

Arama alma

Aramayı cevaplama

Bir arama geldiğinde dokunmatik çerçeveyi saat yönünde döndürmek için kaydırın. Alternatif olarak Cevapla simgesini (📞) büyük dairenin dışına sürükleyin.

Telefon görüşmelerini saatte bulunan dahili mikrofon, hoparlör veya bağlı Bluetooth kulaklığı kullanarak yapabilirsiniz.

Aramayı reddetme

Gelen aramaları reddedebilir ve araya bir reddetme mesajı gönderebilirsiniz.

Bir arama geldiğinde dokunmatik çerçeveyi saat yönünün tersine döndürmek için kaydırın. Alternatif olarak Reddet simgesini (🚫) büyük dairenin dışına sürükleyin.

Aramayı reddetme mesajı göndermek için Hızlı ret mesajı gönder (📧) simgesini yukarı sürükleyin ve istediğiniz mesajı seçin.

Cevapsız aramalar

Cevapsız arama olduğunda bildirim panelinde cevapsız arama bildirimi görünür. Bildirim panelinde, cevapsız arama bildirimlerini kontrol edin. Alternatif olarak, cevapsız aramaları kontrol etmek için Uygulamalar ekranında Telefon simgesi (📞) üzerine dokunun.

Kişiler

Arama yapabilir ya da bir kişiye mesaj gönderebilirsiniz. Bağlı telefonunuzda kayıtlı olan kişiler saatinize de kaydedilir.

Uygulamalar ekranında Kişiler simgesi (👤) üzerine dokunun.

 Telefondaki favori kişiler listesi, kişiler listesinin en üstünde görünür.

Aşağıdaki arama yöntemlerinden birini kullanın:

- Kişiler listesinin en üstündeki Arama simgesi (🔍) üzerine dokunun ve arama kriterini girin.
- Kişiler listesini aşağı doğru kaydırın.
- Dokunmatik çerçeveyi kullanın. Dokunmatik çerçeveyi hızlı bir şekilde kaydırduğunuzda, liste alfabetik olarak ilerler.

Bir kişi seçildiğinde, aşağıdaki eylemlerden birini yerine getirin:

- 📞 : Bir sesli arama yapın.
- 💬 : Bir mesaj yazın.

Widget'ta sık kullanılan kişileri seçme

Kısa mesaj veya telefon görüşmesi aracılığıyla doğrudan iletişim kurmak için **Kişiler** widget'ından sık kullanılan kişileri ekleyin. **Kişiler** widget'ına uzun dokununuz, **Düzenle** → Düzenle simgesi (✎) üzerine dokununuz, istediğiniz kişileri seçin ve ardından **Bitti** üzerine dokununuz.

-  Bu özelliği kullanmak için kartlara **Kişiler** widget'ını eklemelisiniz. Daha fazla bilgi için [Kartları yönetme](#) bölümüne bakın.
- **Kişiler** widget'ının stiline bağlı olarak iki ila dört kişi eklenebilir.

Samsung Wallet

Samsung Wallet'ta çeşitli kullanışlı özellikleri kullanın. Ödeme yapabilir, biletleri veya uçuş kartlarınızı kontrol edebilir ve daha fazlasını yapabilirsiniz.

Uygulamalar ekranında Wallet simgesi (👉) üzerine dokunun ve istediğiniz bir özelliği seçin.



- Bu uygulama bölgeye, iletişim operatörüne, modele veya bağlı telefona bağlı olarak kullanılamayabilir.
- Bazı özellikler bölgeye bağlı olarak kullanılamayabilir.
- İlk kurulum prosedürleri bölgeye veya iletişim operatörüne göre farklılık gösterebilir.

Samsung Wallet'ı ayarlama

- 1 Telefonunuzda **Galaxy Wearable** uygulamasını açın.
- 2 Kurulumu tamamlamak için **Saat ayarları** → **Wallet** ögesine dokunun ve ekrandaki talimatları izleyin.

Ödeme yapma

Ödeme yapmak için kartlarınızı Samsung Pay'e kaydedin. Daha fazla bilgi için [Samsung Pay](#) bölümüne bakın.

Bilet kullanma

Film, spor faaliyetleri ve diğer faaliyetler için biletler ve uçuş kartları ekleyerek tek bir yerde bunlara erişin ve bunları kullanın.

Samsung Pay

Tanıtım

Ödeme yapmak için kartlarınızı Samsung Pay'e kaydedin.

Bu özelliği destekleyen kartlar vs. hakkında daha fazla bilgi için www.samsung.com/samsung-pay adresini ziyaret edebilirsiniz.



- Samsung Pay ile ödeme yapmak için, bölgeye bağlı olarak cihazın bir Wi-Fi ağına veya mobil ağa bağlı olması gerekebilir.
- Bu uygulama bölgeye, iletişim operatörüne, modele veya bağlı telefona bağlı olarak kullanılamayabilir.
- İlk kurulum ve kart kaydı prosedürleri bölgeye veya iletişim operatörüne göre farklılık gösterebilir.

Samsung Pay'i ayarlama

- 1 Telefonunuzda **Galaxy Wearable** uygulamasını açın.
- 2 **Saat ayarları** → **Pay** öğelerinin üzerine dokunun ve ekrandaki talimatları izleyerek kartınızın kaydını tamamlayın.

Ödeme yapma

- 1 Saatinizle ödeme yapmak için ekrandaki veya Samsung Pay giriş sayfasındaki Geri tuşunu basılı tutun.
- 2 PIN'inizi girin veya belirlediğiniz deseni çizin.
- 3 Kartlar listesinden bir kart seçip **ÖDE** üzerine dokunun.
- 4 Saatinizi kart okuyucunun yakınına koyun.
Kart okuyucu kart bilgilerini tanıdığı anda, ödeme işlemi gerçekleştirilecektir.



- Ağ bağlantınıza bağlı olarak ödemeler gerçekleştirilmeyebilir.
- Ödemeler için doğrulama yöntemi, kart okuyucularına göre farklılık gösterebilir.

Samsung Health

Tanıtım

Samsung Health 24 saat boyunca yaptığınız etkinlikleri ve uyku düzeninizi kaydedip yöneterek sağlıklı alışkanlıklar geliştirmenize yardımcı olur. Bağlı telefonun Samsung Health uygulamasında sağlıkla ilgili verileri kaydedebilir ve yönetebilirsiniz.

Saati takarak belirli bir süre devamlı egzersiz yaptıktan sonra otomatik egzersiz algılama özelliği açılacaktır. Ayrıca saat 50 dakikadan uzun süre hareketsiz kaldığınızı algıladığında size bildirir ve yapacağınız esneme hareketlerini gösterir ya da hafif bir yürüyüş için sizi teşvik eden bir ekran görüntüleri. Saatiniz araba kullandığınızı veya uyuduğunuzu algıladığında, fiziksel olarak hareketsiz olmanıza rağmen size bildirimde bulunmayabilir ve bir gerinme ekranı göstermeyebilir.

Ayrıntılı bilgi için www.samsung.com/samsung-health sitesini ziyaret edin.



- Samsung Health özellikleri yalnızca dinlenme, sağlık ve spor amaçlı olarak tasarlanmıştır. Tıbbi kullanıma yönelik değildir. Bu özellikleri kullanmadan önce, talimatları dikkatlice okuyun.
- Saatinizle birlikte Galaxy Ring başka bir giyilebilir cihaz takarak Samsung Health özelliklerini kullanırsanız, her bir giyilebilir cihaz ve telefonunuz arasındaki farklı veri senkronizasyonu süreleri nedeniyle tüm giyilebilir cihazlardan verilerin tümleştirilmesi zaman alabilir. Sonuç olarak, telefonunuzdaki Samsung Health uygulaması ve saatiniz arasındaki ölçüm verileri geçici olarak eşleşmeyebilir.
- Özelliklerin Samsung Health uygulamasında görüntülenme sırası, ayarladığınız ilgi alanlarına bağlı olarak değişebilir.

Enerji skoru

Günlük ölçülen uyku, aktivite ve uykudaki kalp atış hızının kapsamlı bir analizine dayanan enerji skorunuzu kontrol edin ve bağlı telefonunuzda Samsung Health uygulamasından dinlenme ve aktiviteler arasında dengeli bir sağlıklı günlük yaşam rehberliği alın.

Enerji skoru son eğilimler analiz edilerek belirlenir.

- 1 Uygulamalar ekranında Sağlık simgesi (🏠) üzerine dokununuz.
- 2 **Enerji skoru** üzerine dokununuz ve bugünkü enerji skorunuzu ve enerji skoruyla ilgili ek bilgileri kontrol edin.
Bağlı telefonunuzdaki Enerji skoru özelliğiyle ilgili ayrıntılı bilgileri kontrol etmek için **Telefonda göster** üzerine dokununuz.

📝 Enerji skoru özelliği, bağlı telefonda Samsung Health uygulamasının 6.27 veya daha sonraki bir sürümü yüklüyse kullanılabilir.

Günlük etkinlik

Adımlar, aktif zamanlar, aktivite kalorileri ve hedefleri gibi mevcut günlük durumunuzu ve ilgili bilgileri kontrol edin.

Günlük etkinliğinizi kontrol etme

Uygulamalar ekranında Sağlık simgesi (🏠) üzerine dokunarak **Günlük etkinlik** üzerine dokununuz.

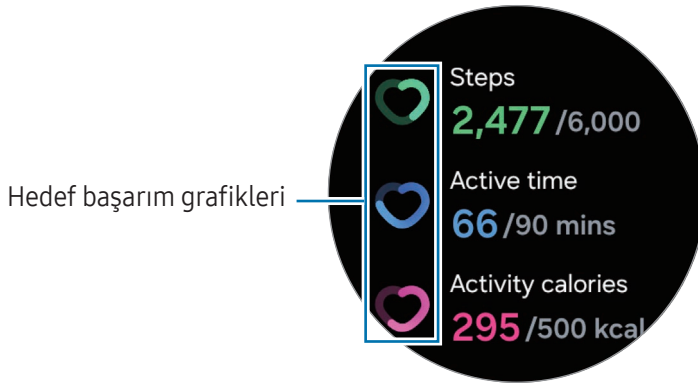

- **Adım:** Gün içinde attığınız adım sayısını kontrol edin. Adım hedefinize yaklaştıkça grafik yükselir.
- **Etkin süre:** Gün boyunca fiziksel olarak aktif olduğunuz toplam süreyi kontrol edin. Esneme ve yürüme gibi hafif etkinlikler yaparak etkin zaman hedefinize yaklaştıkça grafik yükselir.
- **Aktivite kalorileri:** Gün boyunca bir aktivite yapmak için harcadığınız toplam kalori miktarını kontrol edin. Etkinlik kalori hedefinize yaklaştıkça grafik yükselir.

Günlük etkinliğinizle ilgili ek bilgileri kontrol etmek için dokunmatik çerçeveyi kullanın veya ekranda yukarı ya da aşağı kaydırın.

Günlük etkinlik hedefi belirleme

- 1 Uygulamalar ekranında Sağlık simgesi (🏠) üzerine dokunun.
- 2 **Günlük etkinlik** üzerine dokunun ve **Hedef belirle** üzerine dokunun.
- 3 **Hareket, Süre, Kaloriler** üzerine dokunun ve her bir hedef için bir aktivite seçeneği belirleyin.
- 4 Dokunmatik çerçeveyi kullanarak veya ekranı yukarı ya da aşağı kaydırarak hedef değeri ayarlayın.
- 5 **Bitti** üzerine dokunun.

Adım

Saat, attığınız adımları sayar.

Adım sayınızın ölçümü

Uygulamalar ekranında Sağlık simgesi (🏃) üzerine dokunarak **Adım** üzerine dokunun.

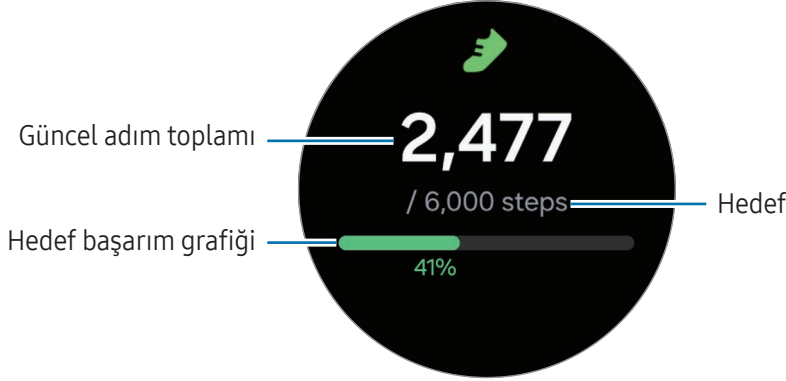

Adımlarınızla ilgili ek bilgileri kontrol etmek için dokunmatik çerçeveyi kullanın veya ekranda yukarı ya da aşağı kaydırın.



- Adım sayınızı ölçmeye başladığınızda, adım takip aracı adımlarınızı izler ancak saatiniz hareketinizi bir süre yürüdüktan sonra doğru algılayabildiği için adım sayınızı kısa bir gecikmeyle gösterir. Ayrıca doğru adım sayısı için, belirli bir hedefe ulaşıldığını belirten bildirimden önce kısa bir gecikme yaşayabilirsiniz ve bu bildirim yalnızca Samsung Health uygulamasını indirip yükledikten sonra uygulamayı kullanırken görünür.
- Bir araba ya da tren ile seyahat ederken adım takip uygulamasını kullanıyorsanız, titreşim adım sayınızı etkileyebilir.
- Bir kat yaklaşık olarak 3 metre olarak hesaplanır. Ölçülen katlar çıktığınız gerçek kat yüksekliği ile eşleşmeyebilir.
- Katlar; çevre, hareketleriniz ve binanın durumuna bağlı olarak doğru ölçülemeyebilir.
- Atmosfer basıncı sensörüne su (duş veya su etkinliği) ya da yabancı maddeler girdiği takdirde ölçülen katlar doğru olmayabilir. Saatin üzerinde deterjan, ter veya yağmur damlası varsa cihazı kullanmadan önce temiz suyla yıkayın ve atmosfer basıncı sensörü dahil saati iyice kurulaştırın.

Adım hedefi belirleme

- 1 Uygulamalar ekranında Sağlık simgesi (🏠) üzerine dokunun.
- 2 **Adım** üzerine dokunun ve **Hedef belirle** üzerine dokunun.
- 3 Dokunmatik çerçeveyi kullanarak veya ekranı yukarı ya da aşağı kaydırarak hedef değeri ayarlayın.
- 4 **Bitti** üzerine dokunun.

Egzersiz

Egzersiz bilgilerinizi kaydedin ve sonuçları kontrol edin.



- Aşağıdakilerden herhangi biri sizin için geçerliyse bu özelliği kullanmadan önce doktor gibi lisanslı bir tıbbi profesyonelden öneri alın:
 - Kalp hastalığı veya yüksek tansiyon gibi kronik bir tıbbi hastalığınız varsa
 - Hamileyseniz
 - Bağımsız şekilde egzersiz yapmaya uygun bir yaşta değilseniz
- Eğer başınızın döndüğünü, acı çektiğinizi veya egzersiz yaparken zorluk çektiğinizi hissederseniz, derhal doktor gibi yetkili bir tıp uzmanının yardımına başvurun.
- Egzersize başladığınızda kalp atış hızınız ölçülür. Doğru ölçümler için, saati kolunuzun alt kısmına bileğinizin üzerine sıkıca takın. Daha fazla bilgi için [Doğru ölçümler için saat nasıl takılır?](#) bölümüne bakın.
- Kalp atış hızınızın daha doğru ölçülebilmesi için kalp atış hızınız ekranda görünene kadar hareket etmeyin.
- Kalp atış hızınız ortam, fiziksel durumunuz ve saati takma şekliniz gibi çeşitli koşullardan dolayı geçici olarak görünmeyebilir.

Soğuk hava koşullarında çalışırken aşağıdaki şartların farkında olun:

- Saati soğuk havalarda kullanmaktan kaçınin. Mümkünse, saati iç mekanlarda kullanın.
- Saati soğuk havalarda dışarıda kullanırsanız, saati kullanmadan önce kıyafetinizin kolları ile kapatın.

Egzersize başlama

1 Uygulamalar ekranında Sağlık simgesi (🏠) üzerine dokunun.

2 **Egzersiz** üzerine dokunun.



Antrenmanları ekledikten sonra doğrudan **Egzersiz** kartından egzersiz yapmaya başlayabilirsiniz.

3 İsteddiğiniz egzersiz türünü seçmek için dokunmatik çerçeveyi kullanın veya ekranda sola ya da sağa kaydırın.

İsteddiğiniz egzersiz yoksa, **Ekle** üzerine dokunun ve istediğiniz egzersiz türünü seçin. Alternatif olarak, Samsung Health uygulamasından telefonunuza bir egzersiz türü eklemek için **Telefonda düzenle** üzerine dokunun.

Egzersiz başlayacaktır. Belirli egzersiz türleri için egzersizi başlatmak üzere **Başlat** üzerine dokunun.

4 Antrenman ekranında dokunmatik çerçeveyi döndürerek veya ekranı yukarı ya da aşağı kaydırarak kalp atış hızı, mesafe veya süre gibi egzersiz bilgilerini kontrol edebilirsiniz.

Ekranda sola kaydırarak müzik dinleyebilirsiniz.



- Bir su sporu (yüzme, dalış vb.) seçtiğinizde, Su kilidi otomatik olarak etkinleştirilir ve dokunma algılaması kullanılamayabilir. Su kilidi modu, suda egzersiz yaparken ekrana dokunma veya giriş yapma gibi yanlılıkla gerçekleştirilen eylemleri önler.
- **Havzda yüzme** veya **Denizde yüzme** ögesini seçtiğinizde, kaydedilen değer aşağıdaki durumlarda doğru olmayabilir:
 - Tamamlama noktasına ulaşmadan yüzmeyi bırakma
 - Yüzme hızını egzersizin ortasında değiştirme
 - Tamamlama noktasına ulaşmadan kolları hareket ettirmeyi bırakma
 - Kollarınızı hareket ettirmeden yüzüyorsanız
 - Sadece tek kolla yüzüyorsanız
 - Su altında yüzüyorsanız
 - Antrenmana başladıktan sonra sudan çıkıp yürürseniz
 - Egzersizi duraklatmadığınız veya devam ettirmedeğiniz fakat dinlenme sırasında bitirdiğinizde
- Su kilidi modu açıldığında, Geri tuşuna basarak antrenman ekranını değiştirebilirsiniz.

5 Ekranı sağa kaydırın ve **Bitir** üzerine dokunun.

Egzersiz duraklatmak veya devam ettirmek için ekranı sağa kaydırın ve **Duraklat** veya **Sürdür** üzerine dokunun. Alternatif olarak, Geri tuşuna uzun basın.



- Yüzmeyi bitirmek için, Ana ekran tuşuna uzun basarak Su kilidi modunu kapatın, atmosfer basıncı sensörünün düzgün çalışacağından emin olmak için saatinizdeki suyu tamamen çıkarmak üzere sallayın ve ardından **Tamam** üzerine dokunun.
- Egzersizi bitirseniz bile müzik çalmaya devam eder. Müziği durdurmak istiyorsanız, egzersizi bitirmeden önce durdurabilir ya da **Müzik** uygulamasını veya **Medya Kontrol Uygulaması** uygulamasını açarak müziği durdurabilirsiniz.

6 Egzersizi tamamladıktan sonra dokunmatik çerçeveyi kullanarak veya ekranı yukarı ya da aşağı kaydırarak egzersiz sonuçlarınızı kontrol edebilirsiniz.

Birden fazla egzersiz yapma

Çeşitli egzersizler kaydedebilir ve geçerli egzersizi bitirdikten hemen sonra başka bir egzersize başlayarak bir programı doğrudan tamamlayabilirsiniz.

Antrenman sırasında ekranı sağa kaydırıp **Yeni** üzerine dokunun ve başlamak istediğini egzersiz türünü seçin.



- Yüzmeyi bitirmek için, Ana ekran tuşuna uzun basarak Su kilidi modunu kapatın, atmosfer basıncı sensörünün düzgün çalışacağından emin olmak için saatinizdeki suyu tamamen çıkarmak üzere sallayın ve ardından **Tamam** üzerine dokunun.

Geçmiş kayıtlarınızı aşma

Aynı rotada bisiklete binerken, ilerlemenizi kontrol etmek ve motivasyonunuzu korumak için önceki ve güncel kayıtlarınızı karşılaştırabilirsiniz. Bu özellik yalnızca bazı egzersizler için kullanılabilir ve burada örnek olarak koşu kullanılarak açıklanmıştır.

1 Uygulamalar ekranında Sağlık simgesi (🌍) üzerine dokunun.

2 **Egzersiz** üzerine dokunun.

3 **Koşu** ögesine gitmek için dokunmatik çerçeveyi kullanın veya ekranda sola ya da sağa kaydırın.

4 Ekranın alt kısmında Ayarlar simgesi (⚙️) üzerine dokunun.

5 **Hedef** altında **Yarış** ögesini seçin.

6 **Son rotalar** altında geçmiş kayıtlarınızı karşılaştırarak koşmak için bir rota seçin ve antrenmanınıza başlayın.



- Yalnızca 1 km'den daha uzun antrenmanlar son rotalara kaydedilir.
- Bir rotayı bulamıyorsanız, **Yenile** üzerine dokunun veya başlangıç noktanızdan en fazla 30 m uzaklıkta olduğunuzdan emin olun ve yeniden deneyin.
- Rota geçmişinizi görüntülemek için antrenmanınıza GPS bağlandıktan sonra başlamanız gerekir. Egzersiz ayarları ekranında, **Antrenman başlangıcı** üzerine dokunun ve **Manuel** ögesini seçin.
- Yalnızca son 14 günün rotaları görüntülenir.
- Yol önceki kayda göre %10'dan daha fazla farklıysa kayıtlar karşılaştırılmaz.

Çoklu disiplin antrenmanları başlatma

Triatlonlar, duatlonlar ve akuatlonlar gibi koşu, bisiklet ve yüzme arasından arka arkaya iki veya üç egzersiz yaptığınız çoklu disiplin antrenmanlarını kaydedebilir ve sonuçlarını kontrol edebilirsiniz.

1 Uygulamalar ekranında Sağlık simgesi (🏃) üzerine dokunun.

2 **Egzersiz** üzerine dokunun.

3 **Birden fazla spor** ögesini seçin.



Doğrudan **Birden fazla spor** kartından egzersiz yapmaya başlayabilirsiniz.

4 Bir çoklu disiplin egzersiz türü seçin ve **Başlat** üzerine dokunun.

Egzersiz başlayacaktır.

Egzersizi değiştirmek için Hızlı tuşuna uzun basın. Alternatif olarak, ekranda sağa kaydırın ve **Sonraki** → İleri simgesi (➡) üzerine dokunun ya da **Birden fazla spor** ögesini ve ardından sonraki egzersizi seçin.



Hızlı tuşuyla egzersizleri değiştirmek için, Uygulamalar ekranında Ayarlar simgesi (⚙️) → **Tuşlar ve hareketler** → **Eylem** üzerine dokunun ve **Samsung Health** ögesini seçin.

Kendi çoklu disiplin antrenmanlarınızı ekledikten sonra egzersiz yapma

Saatiniz tarafından sağlanan varsayılan çoklu disiplin antrenmanlarına ek olarak koşu, bisiklet ve yüzme egzersizlerini istediğiniz gibi birleştirip sıralarını değiştirerek kendi çoklu disiplin antrenmanlarınızı ekleyebilirsiniz.

- 1 Uygulamalar ekranında Sağlık simgesi (🏃) üzerine dokunun.
- 2 **Egzersiz** üzerine dokunun.
- 3 **Birden fazla spor** ögesini seçin.
- 4 **Ekle** → **Egzersiz ekle** üzerine dokunun ve istediğiniz en fazla üç egzersizi seçip **Ekle** üzerine dokunun.
- 5 **Kaydet** → **Başlat** üzerine dokunun.
Egzersiz başlar ve kendi çoklu disiplin antrenmanınız listeye eklenir.
Egzersizi değiştirmek için Hızlı tuşuna uzun basın. Alternatif olarak, ekranda sağa kaydırın ve **Sonraki** → ileri simgesi (➡) üzerine dokunun ya da **Brdn fzla spor** ögesini ve ardından sonraki egzersizi seçin.





Hızlı tuşuyla egzersizleri değiştirmek için, Uygulamalar ekranında Ayarlar simgesi (⚙️) → **Tuşlar ve hareketler** → **Eylem** üzerine dokunun ve **Samsung Health** ögesini seçin.

Tekrarlı egzersizlere başlama

Squat veya Deadlift gibi tekrarlayan egzersizler yaptığınızda, saatiniz hareketi kaç kez yaptığınızı bir bip sesi ile sayar. Burada örnek olarak squat kullanılarak açıklanmıştır.

- 1 Uygulamalar ekranında Sağlık simgesi (🏃) üzerine dokunun.
- 2 **Egzersiz** üzerine dokunun.
- 3 Başlamak istediğiniz tekrarlı egzersiz türünü seçmek için dokunmatik çerçeveyi kullanın veya ekranda sola ya da sağa kaydırın.
İstediğiniz yinelenen egzersiz yoksa, **Ekle** üzerine dokunun ve istediğiniz egzersiz türünü seçin.
Alternatif olarak, Samsung Health uygulamasından telefonunuza bir egzersiz türü eklemek için **Telefonda düzenle** üzerine dokunun.

- 4 Ekrandaki duruşu uygulayarak doğru pozisyonu aldıktan sonra **Başlat** üzerine dokunun. Sayma, bip sesiyle başlayacaktır.
 Saatinizde gösterilen pozisyonu almazsanız veya egzersiz sırasında pozisyonunuz değişirse sayma başlamayabilir veya doğru sayılmayabilir.
- 5 Antrenman ekranında dokunmatik çerçeveyi döndürerek veya ekranı yukarı ya da aşağı kaydırarak kalp atış hızınız, tekrar sayısı veya kalori gibi egzersiz bilgilerini kontrol edebilirsiniz. Ekranı sola kaydırarak müzik dinleyebilirsiniz.
- 6 Bir seti tamamladıktan sonra dinlenin. Dilerseniz dinlenmeden bir sonraki sete geçmek için **Atla** üzerine de dokunabilirsiniz. Ekrandaki duruşu uygulayarak doğru pozisyonu aldığınızda egzersiz başlar.
- 7 Ekranı sağa kaydırın ve **Bitir** üzerine dokunun. Egzersizi duraklatmak veya devam ettirmek için ekranı sağa kaydırın ve **Duraklat** veya **Sürdür** üzerine dokunun. Alternatif olarak, Geri tuşuna uzun basın.
 Egzersizi bitirseniz bile müzik çalmaya devam eder. Müziği durdurmak istiyorsanız, egzersizi bitirmeden önce durdurabilir ya da **Müzik** uygulamasını veya **Medya Kontrol Uygulaması** uygulamasını açarak müziği durdurabilirsiniz.
- 8 Egzersizi tamamladıktan sonra dokunmatik çerçeveyi kullanarak veya ekranı yukarı ya da aşağı kaydırarak egzersiz sonuçlarınızı kontrol edebilirsiniz.

Kendi egzersizinizi ekledikten sonra antrenman yapma

Saatiniz tarafından sağlanan varsayılan egzersiz türlerine ek olarak kendi egzersizlerinizi ekleyebilir ve süreyi ve yakılan kalori miktarını ölçebilirsiniz, ardından egzersiz sonuçlarınızı kontrol edebilirsiniz.

- 1 Uygulamalar ekranında Sağlık simgesi () üzerine dokunun.
- 2 **Egzersiz** üzerine dokunun.
- 3 **Ekle** → **Yeni egzersiz oluştur** üzerine dokunun.
- 4 Bir ad girin ve kendi egzersizinizi yapılandırın.
 - **Kaydedilecek veriler:** Kaydedilecek egzersiz verilerini seçin.
 - **Kategori:** Egzersiziniz için bir kategori seçin.

- 5 **Kaydet** üzerine dokunun.
Egzersiziniz eklenir.
- 6 Eklediğiniz egzersizi seçin ve başlayın.



Kendi rutinlerinizi oluşturma

Isınma ve dinlenme dönemleri da dahil olmak üzere istediğiniz farklı egzersizleri birleştirerek kendi antrenman rutinlerinizi oluşturabilirsiniz. Örneğin, aralıklı bir antrenman oluşturmak için yüksek ve düşük yoğunluklar arasında geçiş yapan bir egzersiz rutini oluşturabilirsiniz.

- 1 Uygulamalar ekranında Sağlık simgesi () üzerine dokunun.
- 2 **Egzersiz** üzerine dokunun.
- 3 **Ekle** → **Antrenman rutini oluştur** üzerine dokunun.
- 4 Bir ad girin ve kendi rutininizi yapılandırın.
 - **Isınma:** Rutininize ısınma egzersizleri ekleyin ve antrenmanınızdan önce yapabileceğiniz bir ısınma ayarlayın.
 - **Egzersiz ekle:** Rutininize eklemek için bir egzersiz seçin.
 - **Soğuma:** Egzersizden sonra toparlanmak için rutininize bir soğuma antrenmanı ekleyin ve ayarlayın.
 - **Molaları dahil et:** Egzersizler arasına dinlenme dönemleri ekleyin.
 - **Dairesel antrenmanlar:** Rutin için yineleme sayısını ayarlayın.
- 5 **Kaydet** üzerine dokunun.
Rutininiz eklenir.
- 6 Eklediğiniz rutini seçin ve başlayın.

Egzersiz sırasında Hızlı tuşunu kullanma

Samsung Health'te Hızlı tuşu için bir özellik ayarladıysanız, antrenmanınızı başlatmak ve kontrol etmek için Hızlı tuşunu kullanabilirsiniz.

- 1 Uygulamalar ekranında Ayarlar simgesi () üzerine dokunun ve **Tuşlar ve hareketler** → **Eylem** üzerine dokunun.
- 2 **Samsung Health**'i seçin.
Hızlı tuşuyla başlatılacak bir antrenman veya açılacak bir antrenman listesi seçmek için Ayarlar simgesi () üzerine dokunun.

- 3 Seçilen antrenmanı başlatmak veya egzersiz listesini açmak için Hızlı tuşuna basın.
- 4 Antrenman başladıktan sonra, Hızlı tuşuna basarak antrenmanı kontrol etmek için aşağıdakileri yapabilirsiniz:
 - Antrenmanı duraklatmak veya sürdürmek için antrenman sırasında Hızlı tuşuna basın.
 - Koşu veya bisiklete binme sırasında bir turu manuel olarak kaydetmek için Hızlı tuşuna iki kez basın.
 - Antrenmanı tamamlamak için antrenman sırasında Hızlı tuşuna uzun basın.
 - Bir sonraki antrenmana geçmek için rutin antrenman sırasında Hızlı tuşuna uzun basın. Son egzersizse antrenmanı bitirebilirsiniz.

Egzersiz ayarları

- 1 Uygulamalar ekranında Sağlık simgesi (🏃) üzerine dokunun.
- 2 **Egzersiz** üzerine dokunun.
- 3 Her egzersiz türü altında Ayarlar simgesi (⚙️) üzerine dokunun ve çeşitli egzersiz seçeneklerini ayarlayın.
 - **Hedef:** Egzersiz hedefi özelliğini açın ve ayarlayın.
 - **Hedefe ulaşıldığında duraklat:** Saati bir hedefe ulaştığınızda otomatik olarak egzersizi duraklatmak için ayarlayın.
 - **Başlangıç noktasına dönüş:** Başlangıç noktasına geri dönmek istediğinizde rota yardımı alacak şekilde ayarlayın.
 - **Antrenman ekranı:** Antrenman yaparken görünen ekranları ayarlayın.
 - **Bacak açma hareketi kılavuzu:** Bir tur hedefi ayarlayın ve hedefiniz olarak ayarladığınız tura ulaştığınızda bildirim alın.
 Koşu veya bisiklete binme sırasında Geri tuşuna iki kez basarak bir turu manuel olarak kaydedebilirsiniz.
 - **K. atış hızı aralığı:** Kalp atış hızı bölgeleri ayarlayın ve hedef kalp atış hızı bölgenizde egzersiz yapmanızı anımsatan bildirimler alın.
 - **Oto duraklat:** Saatin egzersiz özelliğini, antrenmanı durdurduğunuzda otomatik olarak duraklayacak şekilde ayarlayın.
 - **Antrenman başlangıcı:** Antrenman yapmaya nasıl başladığınızı ayarlayın.
 - **Ses kılavuzu:** Hedef ve turlarınızı sesle kontrol etmek için sesli kılavuzu açın.
 - **Ekran her zaman açık:** Antrenmanlar sırasında ekranı her zaman açık olacak şekilde ayarlayın.
 - **Egzersiz güç tasarrufu:** Saatinizi bir antrenman başlattığınızda egzersiz güç tasarrufu modunu açmak için ayarlayarak antrenmanlarınızı daha uzun bir süre boyunca kaydedin. Ancak bazı özellikler kısıtlanır.

- **Antrenmanları otomatik algıla:** Antrenmanları otomatik algılama özelliğini açın ve ayarlayın. Daha fazla bilgi için [Egzersizleri otomatik algılama özelliği](#) bölümüne bakın.
- **Şerit:** Pistte koşarken kulvarınızı seçin.
- **Havuz uzunluğu:** Havuz uzunluğunu ayarlayın.
- **Başlamadan pozisyonu kontrol et:** Antrenmanı başlatmadan önce duruş denetimini açın veya kapatın.



- Ayrıca egzersize başlamadan hemen önce veya egzersiz yaparken belirli ayarları değiştirebilirsiniz. Egzersize başlamadan önce geri sayım ekranında veya GPS ekranında Ayarlar simgesi (⚙️) üzerine dokununuz. Alternatif olarak, antrenman sırasında ekranı sağa kaydırın ve **Ayarlar** üzerine dokununuz.
- Mevcut egzersiz ayarı seçenekleri, egzersiz türüne bağlı olarak farklılık gösterebilir.

Egzersizleri otomatik algılama özelliği

Saati takarken belirli bir süre sürekli egzersiz yaptığınızda cihaz otomatik olarak egzersiz yaptığınızı algılar ve egzersiz türü, süresi ve yakılan kalori gibi bilgileri kaydeder.

90 saniyeden fazla bir süre egzersiz yapmazsanız, saat egzersiz yapmayı bıraktığınızı otomatik olarak algılar ve kayıt işlemi sona erer.



- Otomatik egzersiz tanıma özelliğinin desteklediği egzersizlerin listesine bakabilirsiniz. Uygulamalar ekranında, Sağlık simgesi (🏃) ve **Ayarlar** → **Algılanacak etkinlikler** üzerine dokununuz. Egzersizler otomatik olarak algılanmazsa, otomatik egzersiz algılama özelliğini açın ve **Algılanacak etkinlikler** kısmında, bu özelliği kullanan egzersiz türünün üzerine dokununuz.
- Otomatik egzersiz algılama özelliği, hız ve kalp atış hızı sensörünü kullanarak egzersiz yaparken harcanan süre veya yakılan kalori gibi bilgileri ölçer. Yürüme ve egzersiz programınızın yanı sıra yaşam stilinize bağlı olarak ölçümler doğru olmayabilir.

Bu haftadaki antrenmanlar

Tarihe ve egzersiz türüne göre sıralanmış egzersiz geçmişinizi kontrol edebilirsiniz.

- 1 Uygulamalar ekranında Sağlık simgesi (🏃) üzerine dokununuz.
- 2 **Bu haftanın antrenmanları** üzerine dokununuz.
- 3 Egzersiz geçmişinizin tamamını kontrol etmek için dokunmatik çerçeveyi kullanın ya da ekranda yukarı veya aşağı kaydırın.

Koşu koşu

Koşu düzeyinize uygun, tavsiye edilen bir koşu koşu programı alın. Antrenmanınız sırasında koşluk mesajları alabilirsiniz.

Koşu düzeyinizi ölçme

Koşu koşu özelliğiyle egzersiz yapmadan önce koşu düzeyinizi ölçmek için koşu testi yapın.

- 1 Uygulamalar ekranında Sağlık simgesi (🌍) üzerine dokunun.
- 2 **Koşu koşu** üzerine dokunun.
- 3 **Sonraki** üzerine dokunun.
Samsung Health uygulaması bağlı telefonunuzda açılacaktır.
- 4 **Kabul et** üzerine dokunun.
- 5 Ekrandaki talimatları izleyerek gerekli bilgileri girin ve **Sonraki** üzerine dokunun.
- 6 Saatinizde **Başlat** üzerine dokunun ve koşu testini başlatın.
Test tamamlandıktan sonra ölçülen koşu düzeyini kontrol edebilirsiniz.

Koşu koşuyla egzersiz yapma

- 1 Uygulamalar ekranında Sağlık simgesi (🌍) üzerine dokunun.
- 2 **Koşu koşu** üzerine dokunun.
- 3 İstedığınız antrenmana ve sonra **Başlat** → **Başlat**. üzerine dokunun.
Koşu sırasında doğru tempoyu yakalamak adına koşluk mesajları alırsınız.

Uyku

Uyurken kalp atış hızınızı ve hareketlerinizi ölçerek uykunuzu analiz edin ve kaydedin.



Bu özellik yalnızca genel sağlık ve fitness içindir. Bu nedenle bu özelliği, semptom teşhisi, tedavi veya hastalıkların önlenmesi gibi tıbbi amaçlar için kullanmayın.



- Uyku düzeninde, uyurken hareketleriniz ve kalp atış hızınızdaki değişiklikler kullanılarak dört durum (Uyanık, REM, Hafif, Derin) analiz edilir. Bağlı telefonunuzdaki grafikte ölçülen her bir uyku durumunu kontrol edebilirsiniz.
- Detaylı uyku analizlerini saatiniz telefonunuza bağlı olduğunda kontrol edebilirsiniz.
- Ölçümden önce saatin pilini %30'dan fazla olacak şekilde şarj edin.
- Doğru ölçümler için, saati kolunuzun alt kısmına bileğinizin üzerine sıkıca takın. Daha fazla bilgi için [Doğru ölçümler için saat nasıl takılır?](#) bölümüne bakın.

Uykunuzu ölçme

- 1 Saat bileğinizdeyken uyuyun.
Saat uykunuzu ölçmeye başlayacaktır.
- 2 Uyandıktan sonra Uygulamalar ekranında Sağlık simgesi (🌍) üzerine dokunun.
- 3 **Uyku** üzerine dokunun.
- 4 Ölçülen uykunuzla ilgili tüm bilgileri kontrol etmek için dokunmatik çerçeveyi kullanabilir veya ekranı yukarı ya da aşağı kaydırabilirsiniz.

Horlama algılama özelliğini kullanma

- 1 Uygulamalar ekranında Sağlık simgesi (🌍) üzerine dokunun.
- 2 **Ayarlar** → **Uyku** üzerine dokunun.
- 3 **Horlama algılaması** üzerine dokunun.
Samsung Health uygulaması bağlı telefonunuzda açılacaktır.
- 4 Tuş üzerine dokunarak özelliği açın.

- 5 **Horlama algılama** kısmında **Her zaman** ögesini seçerek uyurken horlama durumunuzu ölçün.
- 6 Uyumadan önce telefonunuzu şarj cihazına bağlayın ve telefonunuzun mikrofonunu size dönük olacak bir şekilde yerleştirin.

Saat takılı şekilde uyurken, diğer uyku kayıtlarınızla birlikte horlama durumunuz da ölçülecektir.



- Horlama algılama özelliği, bağlı telefondaki Samsung Health uygulaması (6.18 veya sonraki bir sürüm) üzerinden açılabilir.
- Horlamayı algılama özelliğini **Her zaman** olarak ayarlamazsanız, uyumadan önce telefonunuzu şarj cihazına bağlamazsanız veya uyumadan önce telefonun mikrofonunu size dönük bir şekilde yerleştirmeniz horlama durumu ölçülmeyebilir.

Uyku sırasında cilt sıcaklığı özelliğini kullanma

Uyurken cilt sıcaklığınızdaki değişiklikleri kaydedin ve en ideal uyku ortamını oluşturma konusunda yardım alın.

- 1 Uygulamalar ekranında Sağlık simgesi (🌐) üzerine dokunun.
- 2 **Ayarlar** → **Uyku** üzerine dokunun.
- 3 Açmak için **Uyku sırasında cilt ısı** üzerine dokunun.

Saat takılı şekilde uyurken, diğer uyku kayıtlarınızla birlikte cilt sıcaklığınız da ölçülecektir.



- Uykudayken cilt sıcaklığınızı sürekli ölçülürse, pil normalden daha hızlı bir şekilde bitecektir.
- Saat, uyumuyor olsanız bile cilt sıcaklığınızı ölçebilir, çünkü saatiniz, siz kitap okurken veya TV veya film izlerken de uyku durumunda olduğunuzu algılayabilir.
- Saati sıkıca takın, uykuda ters dönmemesi için bileğinizle saatiniz arasında boşluk bırakmadığınızdan emin olun.
- Saatinizle birlikte Galaxy Ring gibi farklı bir giyilebilir cihaz takıyorsanız, uyku sırasında ölçülen cilt sıcaklığı verileri tümleştirilmez ve Galaxy Ring ile ölçülen veriler görüntülenir.

İlaçlar

İlaçlarınızı kaydedip yönetebilirsiniz ve planlanmış saatlerde hatırlatıcılar alabilirsiniz. Ayrıca bağlı telefonun Samsung Health uygulamasına kaydedilmiş olan ilaçlar hakkındaki bilgileri kontrol edebilir ve yönetebilirsiniz.



Bu özellik bölgeye bağlı olarak kullanılamayabilir.

İlaç bilgileri ekleme

- 1 Uygulamalar ekranında Sağlık simgesi (🌐) üzerine dokununuz.
- 2 **İlaçlar** → **Telefonda ekle**.üzerine dokununuz.
Samsung Health uygulaması bağlı telefonunuzda açılacaktır.
- 3 Arama alanına ilaç adını giriniz. İstedığınız ilaç olmadığı takdirde **Özel ilaç ekle** üzerine dokununuz ve ilacın adını manuel olarak giriniz.
Reçete varsa **Reçetenin görüntüsünü kullan** veya **Reçeteyi kamerayla tara** üzerine dokununuz ve ilacı ekleyiniz.
- 4 Ekrandaki talimatları izleyerek ilacın bilgilerini ve şekil, çizelge, hatırlatıcı gibi ayrıntıları giriniz ve ekleme işlemini tamamlayınız.

Alınan ilaçları kaydetme

Hatırlatıcı stili olarak **Orta** veya **Güçlü** seçeneğini seçtiğinizde planlanmış ilaç saatinde bir uyarı alabilirsiniz. Aldığınız ilaçları kaydetmek için Al simgesini (✓) büyük dairenin dışına sürükleyiniz. Alternatif olarak, dokunmatik çerçeveyi saat yönünün tersine kaydırınız.

Hatırlatıcı stili olarak **Hafif** seçeneğini seçtiğinizde bildirim panelinde bir ilaç bildirimini görürsünüz. Bildirim paneline ve ardından **Al** ögesine dokununuz.

Gerekirse alınan ilaçların kaydını ekleme

Gerekirse alınan ilaçların kaydını ekleyebilirsiniz.

- 1 Uygulamalar ekranında Sağlık simgesi (🌐) üzerine dokununuz.
- 2 **İlaçlar** → **Gerektiğinde alınan ilaç kaydet** ögesine dokununuz.
- 3 **Alındığı zaman** ögesine dokununuz.

- 4 Giriş alanı üzerine dokunun ve dokunmatik çerçeveyi kullanarak veya ekranı yukarı ya da aşağı kaydırarak ilacın alındığı saati ayarlayın.
- 5 **Kaydet** ögesine dokunun.
- 6 Aldığınız ilaçların üzerine ve ardından **Al** ögesine dokunun. ilacın adına dokunduğunuzda dozunu ayarlayabilirsiniz.

Kayıtları silme

- 1 Uygulamalar ekranında Sağlık simgesi (🌐) üzerine dokunun.
- 2 **İlaçlar** ve ardından **Kayıtlı öğeleri sil** üzerine dokunun.
- 3 Sileceğiniz verileri seçin ve **Sil** ögesine dokunun.

Yiyecek

Bir günde aldığınız kalori miktarını kaydederek, kilonuzu kontrol etmek için hedef kalori miktarınızla karşılaştırma yapın.

Kalori miktarını kaydetme

- 1 Uygulamalar ekranında Sağlık simgesi (🌐) üzerine dokunun.
- 2 **Yiyecek** üzerine dokunun.
- 3 **Gir** üzerine dokunun ve ekranın üstündeki öğün türüne dokunup ardından bir seçenek belirleyin.
- 4 Dokunmatik çerçeveyi kullanarak veya ekranı yukarı ya da aşağı kaydırarak kalori alımınızı ayarlayın ve ardından **Bitti** üzerine dokunun.
- 5 Günlük kalori alımınızı kontrol edin.
Kalori alımı ile ilgili ek bilgileri kontrol etmek için dokunmatik çerçeveyi kullanın veya ekranda yukarı ya da aşağı kaydırın.

Kayıtları silme

- 1 Uygulamalar ekranında Sağlık simgesi (🌐) üzerine dokunun.
- 2 **Yiyecek** üzerine dokunun ve **Sil** üzerine dokunun.
- 3 Sileceğiniz verileri seçin ve **Sil** ögesine dokunun.

Kalori alımı hedefinizi ayarlama

- 1 Uygulamalar ekranında Sağlık simgesi (🌐) üzerine dokunun.
- 2 **Yiyecek** üzerine dokunun ve **Hedef belirle** üzerine dokunun.
- 3 Dokunmatik çerçeveyi kullanarak veya ekranı yukarı ya da aşağı kaydırarak hedef değeri ayarlayın.
- 4 **Bitti** üzerine dokunun.

Vücut bileşimi

İskelet kas kütleli veya yağ kütleli gibi vücut bileşiminizi ölçün.



- Bu özellik yalnızca genel sağlık ve fitness içindir. Bu nedenle bu özelliği, semptom teşhisi, tedavi veya hastalıkların önlenmesi gibi tıbbi amaçlar için kullanmayın.
- Bir kalp pili implantınız, defibrilatörünüz varsa veya vücudunuzun içindeki herhangi bir elektronik cihaz varsa, vücut bileşiminizi ölçmeyin.
- Vücut bileşiminiz ölçülürken vücudunuzda hafif bir elektrik akımı dolaşır. Bunun insanlara zararı olmasa da hamileyseniz vücut bileşiminizi ölçmeyin.



- Doğru ölçümler için, saati kolunuzun alt kısmına bileğinizin üzerine sıkıca takın. Daha fazla bilgi için [Doğru ölçümler için saat nasıl takılır?](#) bölümüne bakın.
- Doğru vücut bileşimi ölçümleri için bağlı telefonda Samsung Health uygulama profilinize gerçek boyunuzu, kilonuzu ve cinsiyetinizi girmeniz, ayrıca Samsung account'unuza da gerçek yaşınızı girmeniz gerekir. Ölçülen vücut bileşimi sonuçları doğru değilse, telefondaki Samsung Health uygulamasında kullanıcı profilinizi kontrol edin ve değiştirin.
- Profesyonel vücut bileşimi ölçüm cihazlarının aksine, bileğinize takılan saat, üst gövdenin bileşimini ölçer ve sonuçları sağlamak için vücudunuzun bileşimini tahmin eder.

Bu nedenle aşağıdaki durumlarda ölçülen vücut bileşimi sonuçları yanlış olabilir:

- Üst ve alt vücut bileşiminiz çok dengesizse
- Aşırı obezseniz
- Kas kitleniz çok fazlaysa



- Saat vücut bileşiminizi ölçerken, altın standart olarak kabul edilen Çift enerji X-ışını absorpsiyometrisi (DXA) yöntemine kıyasla %98'den fazla korelasyon olan Biyoelektrik Empedans Analizi (BIA) yöntemini kullanır.

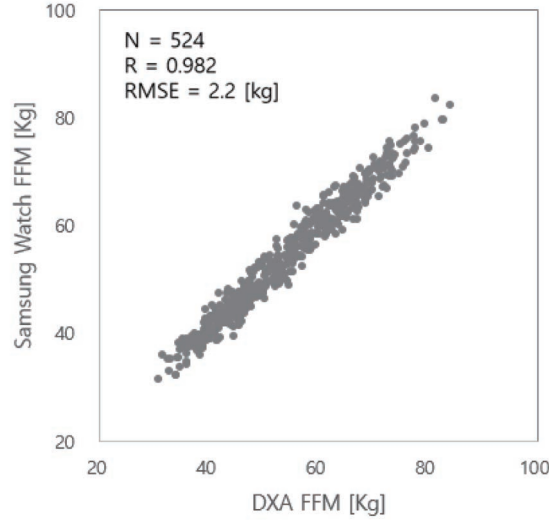

Vücut bileşiminizi ölçmeden önce aşağıdaki şartların farkında olun:

- Eğer 20 yaşın altındaki bir bireyseniz, vücut bileşiminizi ölçerken sonuçlar doğru olmayabilir.
- Aşağıdaki ölçüm koşullarını takip ederseniz daha doğru vücut bileşimi sonuçları elde edebilirsiniz:
 - Her günün aynı zamanında ölçülmesi (sabahları ölçülmesi önerilir)
 - Açken ölçülmesi
 - Tuvalete gittikten sonra ölçülmesi
 - Adet dönemindeyken ölçülmemesi
 - Egzersiz yapmak, duş almak veya saunaya gitmek gibi vücut sıcaklığınızın yükselmesine neden olan aktiviteleri yapmadan önce ölçülmesi.
 - Kolye gibi metal nesnelere çıktıktan sonra ölçülmesi
 - Metalik bant yerine saatle birlikte verilen bandı kullanma

Vücut bileşiminizin ölçümü

- 1 Uygulamalar ekranında Sağlık simgesi (🏠) üzerine dokunun.
- 2 **Vücut bileşimi** üzerine dokunun.
- 3 **Ölç** üzerine dokunun.
- 📌 **Nasıl ölçülür** üzerine dokunarak, ekranda vücut bileşiminizi nasıl ölçeceğiniz hakkında ayrıntılı bilgi alabilirsiniz.
- 4 Ağırlığınızı girin ve **Onayla** üzerine dokunun.
- 5 Vücut bileşiminizi ölçmek için ekrandaki talimatları izleyerek iki parmağınızı Ana ekran ve Geri tuşlarına yerleştirin.

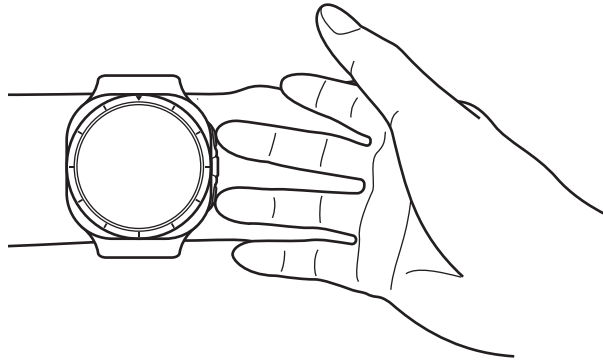

Tuşlar sağ taraftayken saati sol bileğinizde takarken vücut bileşiminizin ölçümü için doğru konum

📌 Doğru duruş pozisyonu

- Her iki kolunuzu da vücudunuza değdirmeden, göğüs hizasında kaldırın.
- Ana ekran ve Geri tuşlarındaki iki parmağınızın birbirine temas etmediğinden emin olun. Ayrıca belirtilen tuşlar dışında saatin başka bir bölgesine de dokunmayın.
- Sabit durun ve doğru sonuçlar için kıpırdamayın.
- Parmağınız kuru olduğunda sinyalde kesilmeler meydana gelebilir. Bu durumda, parmağınızı nemlendirmek için tonik veya losyon uyguladıktan sonra vücut bileşiminizi ölçün.
- Cildinizin veya kıllarınızın kuruluğu sebebiyle ölçüm sonuçları doğru olmayabilir.
- Doğru ölçüm sonuçları için, ölçümden önce saatin arka yüzünü silin.

- 6 Vücut bileşimi ölçüm sonuçlarını ekrandan kontrol edin.
Vücut bileşimi ile ilgili ek bilgileri kontrol etmek için dokunmatik çerçeveyi kullanın veya ekranda yukarı ya da aşağı kaydırın.

Farkındalık

Ruh halinizi kaydederek veya nefes egzersizleri yaparak günlük yaşantınızda ruh sağlığınızı yönetin.

Ruh hallerini kaydetme

Günlük yaşantınızda ruh halinizi takip edin ve zihin durumunuzu etkileyen unsurları bulun.

- 1 Uygulamalar ekranında Sağlık simgesi (🌿) üzerine dokunun.
- 2 **Farkındalık** altında **Ruh hali kaydı** üzerine dokunun.
- 3 **Kayıt yap** üzerine dokunun ve ekrandaki talimatları izleyerek ruh halinizi kaydedin.

Nefes egzersizleri yapma

- 1 Uygulamalar ekranında Sağlık simgesi (🌿) üzerine dokunun.
- 2 **Farkındalık** altında **Nefes egzersizleri** üzerine dokunun.
- 3 **Başlat** üzerine dokunun ve istediğiniz nefes egzersizini seçin.
- 4 Ekrandaki talimatları izleyerek nefes egzersizini başlatın.
Nefes egzersizini durdurmak için Durdur simgesi (■) ve Tamam simgesi (✓) üzerine dokunun.

Döngü takibi

Menstrüasyon döngünüzü takip etmeye başlamak için periyodunuz hakkında bilgiler girin. Bilgileri girdiğinizde, sonraki öngörülen menstrüasyon tarihiniz gibi tahmine dayalı veriler alabilirsiniz. İlgili özellik bölgenizde destekleniyorsa, uyku sırasındaki cilt sıcaklığınız tahmin verilerini iyileştirmek için kullanılabilir.



Cilt sıcaklığı ile periyodu tahmin etme özelliği desteklendiğinde

- Döngü izleme, döngü ve periyot tahmini için kullanılabilir. DOĞUM KONTROLÜ AMACIYLA KULLANILMAK İÇİN TASARLANMAMIŞTIR.
- Hormonal bir doğum kontrol yöntemi kullanıyorsanız veya ovulasyonu önleyen bir hormon tedavisi görüyorsanız bu özellik ovulasyonu takip etmek için kullanışlı değildir.
- Bu bilgiler yalnızca kişisel başvuru amaçlıdır.
- Tahminler saat kullanımına, giriş verilerine, çevresel faktörlere ve diğer faktörlere bağlı olarak değişebilir.
- Tahminlerin doğruluğunu artırmak için, saatin haftada beş kez gece uykusu sırasında en az dört saat boyunca takılması önerilir.
- Hastalıkların veya sağlık sorunlarının teşhisi, iyileştirilmesi, hafifletilmesi, tedavisi veya önlenmesi amacıyla kullanılmaz.
- Nitelikli bir sağlık profesyoneline danışmadan tahminleri yorumlamayın veya tahminlere dayalı tıbbi müdahalelerde bulunmayın.
- Bu özellik 18 yaşın altındaki kullanıcılar tarafından kullanılmak için tasarlanmamıştır.
- Kullanılabilirlik ülke, bölge, operatör, saat modeli veya bağlı telefona göre değişebilir.



Cilt sıcaklığı ile periyodu tahmin etme özelliği desteklenmediğinde

- Bu özellik yalnızca menstrüel döngünüzü yönetmeniz ve takip etmeniz için kullanılır. Bu nedenle bu özelliği, semptom teşhisi veya hastalıkların tedavi edilmesi ya da önlenmesi gibi tıbbi amaçlar için kullanmayın.
- Bu özellik, hamilelik planlaması veya doğum kontrolü amacıyla kullanılmak üzere tasarlanmamıştır.
- Tahmini tarihler yalnızca kişisel referans içindir. Tahmini tarihler gerçek tarihlerden farklı olabilir.
- 18 yaşından küçükler bu özelliği bir vasi ile kullanmalıdır.
- Bir doktora danışmadan öngörülen tarihlere göre herhangi bir tıbbi karar vermeyin. Ayrıca, nitelikli bir tıp uzmanına danışmadan Samsung Health uygulaması tarafından sağlanan bilgileri kullanmayın veya tıbbi müdahalede bulunmayın.



- Bu özelliği saatinizde kullanmak için telefonunuzdaki Samsung Health uygulamasından döngü takibi özelliğini açın.
- Doğum kontrol hapi kullanıyorsanız veya ovulasyonu önlemek için hormon terapisi görüyorsanız, öngörülen tarihler doğru olmayabilir. (Yalnızca cilt sıcaklığı ile tahmin etme özelliği desteklenmediğinde)
- Öngörülen tarihler, giriş bilgilerine bağlı olarak değişebilir. (Yalnızca cilt sıcaklığı ile tahmin etme özelliği desteklenmediğinde)

Döngü bilgilerinizi girme

- 1 Uygulamalar ekranında Sağlık simgesi (🏠) üzerine dokunun.
- 2 **Döngü takibi**'ne dokunun.
- 3 **Regl gir** üzerine dokunun.
- 4 Giriş alanı üzerine dokunun ve dokunmatik çerçeveyi kullanarak veya ekranı yukarı ya da aşağı kaydırarak periyot başlangıç tarihini ayarlayın.
- 5 **Kaydet** üzerine dokunun.
- 6 Döngü takibiyle ilgili ek bilgileri kontrol etmek için dokunmatik çerçeveyi kullanın veya ekranda yukarı ya da aşağı kaydırın.

Cilt sıcaklığını ölçerek menstrüel döngünüzü önceden tahmin etme

1 Uygulamalar ekranında Sağlık simgesi (🌐) üzerine dokunun.

2 **Ayarlar** üzerine dokunun.

3 **Cilt sıcaklığıyla regl tahmini** üzerine dokunun.

Samsung Health uygulaması bağlı telefonunuzda açılacak ve **Cilt sıcaklığıyla regl tahmini** özelliği etkinleşecektir.



- Saatinizle birlikte Galaxy Ring gibi farklı bir giyilebilir cihaz takıyorsanız, uyku sırasında ölçülen cilt sıcaklığı verileri tümleştirilmez ve doğrudan bağlı telefonunuzdaki Samsung Health uygulamasında cilt sıcaklığınızı ölçerek menstrüel döngünüzü tahmin etmek için hangi giyilebilir cihazın kullanılacağını seçebilirsiniz.
- Bu özellik bölgeye bağlı olarak kullanılamayabilir.

Kalp atış hızı

Kalp atış hızınızı ölçün ve kaydedin.



Saatin kalp atış hızı takipçisi sadece fitness ve bilgi amaçlıdır ve hastalıkların ya da diğer durumların tanınması veya hastalıkların tedavisi, hafifletilmesi veya önlenmesi amacını taşımamaktadır.



Doğru ölçümler için, saati kolunuzun alt kısmına bileğinizin üzerine sıkıca takın. Daha fazla bilgi için [Doğru ölçümler için saat nasıl takılır?](#) bölümüne bakın.

Kalp atış hızınızı ölçmeden önce aşağıdaki şartların farkında olun:

- Ölçümleri almadan önce beş dakika dinlenin.
- Eğer ölçüm beklenen kalp atış hızından çok farklı ise, 30 dakika dinlenin ve tekrar ölçün.
- Kış aylarında ya da soğuk havalarda, kalp atış hızınızı ölçerken ısını koruyun.
- Ölçüm yapmadan önce sigara içmek ya da alkol almak nabızı artırır ve kalp atış hızınızın normal kalp atış hızından farklı olmasına sebep olabilir.

- Kalp atış hızı ölçümlerini alırken yürümeyin, esnemeyin veya derin soluk almayın. Bunları yapmanız kalp atış hızınızın yanlış kaydedilmesine sebep olabilir.
- Kalp atış hızı ölçümleri ölçüm yöntemine ve alındıkları ortama bağlı olarak farklılık gösterebilir.
- Sensör çalışır durumda değilse saatin bileğinizdeki konumunu kontrol edin ve sensörü engelleyen herhangi bir şey olmadığından emin olun. Sensörde aynı sorun yaşanmaya devam ediyorsa, bir Samsung Servis Merkezi'ne veya bir yetkili servis merkezine başvurun.

Kalp atış hızınızı elle ölçme

- 1 Uygulamalar ekranında Sağlık simgesi (🌍) üzerine dokunun.
- 2 **Kalp atış hızı** üzerine dokunun.
- 3 Kalp atış hızınızı ölçmeye başlamak için **Ölç** üzerine dokunun.
- 4 Ekranda ölçülen kalp atış hızını kontrol edin.
Kalp atış hızı ile ilgili ek bilgileri kontrol etmek için dokunmatik çerçeveyi kullanın veya ekranda yukarı ya da aşağı kaydırın.

Kalp atış hızı ölçüm ayarlarını değiştirme.

- 1 Uygulamalar ekranında Sağlık simgesi (🌍) üzerine dokunun.
- 2 **Kalp atış hızı** üzerine dokunun.
- 3 **Ayarlar** üzerine dokunun ve **Ölçüm** altından ölçüm yöntemini seçin.
 - **Sürekli ölç:** Kalp atış hızınız sürekli olarak ölçülür.
 - **10 dakikada bir:** Dinlenme sırasında kalp atış hızınız her 10 dakikada bir ölçülür.
 - **Sadece manuel:** Kalp atış hızınızı yalnızca manuel olarak **Ölç** üzerine dokunduğunuzda ölçülür.

Kalp atış hızı uyarısını ayarlama

Kalp atış hızınız ayarladığınız dinlenme kalp atış hızı değerinden yüksek veya düşük olduğunda ve 10 dakikadan fazla sürdüğünde uyarı alabilirsiniz.

- 1 Uygulamalar ekranında Sağlık simgesi (🌍) üzerine dokunun.
- 2 **Kalp atış hızı** üzerine dokunun.
- 3 **Ayarlar** üzerine dokunun ve **Kalp atış hızı uyarısı** altından kalp atış hızı aralığını ayarlayın.
 - **Yüksek HR:** Kalp atış hızınız, ayarladığınız kalp atış hızı değerinden sürekli olarak yüksek olduğunda uyarı alacak şekilde ayarlayın.
 - **Düşük HR:** Kalp atış hızınız, ayarladığınız kalp atış hızı değerinden sürekli olarak daha düşük olduğunda uyarı alacak şekilde ayarlayın.

Stres

Saatiniz tarafından toplanan biyolojik verileri kullanarak stres seviyenizi kontrol edin ve saatin sağladığı nefes egzersizini takip ederek stresinizi azaltın.

- 📝 • Stres seviyenizi ne kadar sık ölçerseniz o kadar fazla veri toplanacağından sonuçlarınız daha doğru olacaktır.
- Ölçülen stres seviyeniz, duygusal durumunuzla ilgili olmayabilir.
- Stres seviyeniz siz uyurken, antrenman yaparken, sık hareket ederken ya da bir antrenmanı tamamladıktan hemen sonra ölçülmeyebilir.
- Doğru ölçümler için, saati kolunuzun alt kısmına bileğinizin üzerine sıkıca takın. Daha fazla bilgi için [Doğru ölçümler için saat nasıl takılır?](#) bölümüne bakın.
- Bu özellik bölgeye bağlı olarak kullanılamayabilir.

Stres seviyenizin elle ölçülmesi

- 1 Uygulamalar ekranında Sağlık simgesi (🌍) üzerine dokunun.
- 2 **Stres** üzerine dokunun.
- 3 Stres seviyenizi ölçmeye başlamak için **Ölç** üzerine dokunun. Ölçülen stres seviyenizi ekranda kontrol edin.

Farkındalık özelliğiyle stresi hafifletmek

- 1 Uygulamalar ekranında Sağlık simgesi (🌍) üzerine dokunun.
- 2 **Stres** üzerine dokunun.
- 3 **Farkındalık'a git** ögesine dokunun ve ruh halinizi kaydetmeye ve nefes egzersizleri yapmaya başlayın. Daha fazla bilgi için [Farkındalık](#) bölümüne bakın.

Stres ölçüm ayarlarını değiştirme

- 1 Uygulamalar ekranında Sağlık simgesi (🌍) üzerine dokunun.
- 2 **Stres** üzerine dokunun.
- 3 **Ayarlar** üzerine dokunun ve **Ölçüm** altından ölçüm yöntemini seçin.
 - **Sürekli ölç:** Stres seviyeniz sürekli olarak ölçülür. Stres seviyeniz uzun süre boyunca **Yüksek** kaldığında bir uyarı da alabilirsiniz.
 - **Sadece manuel:** Stres seviyenizi yalnızca manuel olarak **Ölç** üzerine dokunduğunuzda ölçülür.

Kandaki oksijen

Kanınızın vücudunuzun farklı bölümlerine doğru bir şekilde oksijen verip vermediğini kontrol etmek için kanınızın oksijen seviyesini ölçün.



Bu özellik yalnızca genel sağlık ve fitness içindir. Bu nedenle bu özelliği, semptom teşhisi, tedavi veya hastalıkların önlenmesi gibi tıbbi amaçlar için kullanmayın.

Kandaki oksijen seviyenizi ölçmeden önce aşağıdaki şartların farkında olun:

- Ölçümleri almadan önce beş dakika dinlenin.
- Kış aylarında ya da soğuk havalarda, kanınızdaki oksijen seviyenizi ölçerken ısınızı koruyun.
- Kandaki oksijen seviyesi ölçümleri, ölçüm yöntemine ve alındıkları ortama bağlı olarak farklılık gösterebilir.

Kandaki oksijen seviyesinin manuel olarak ölçülmesi

- 1 Uygulamalar ekranında Sağlık simgesi (🏠) üzerine dokunun.
- 2 **Kandaki oksijen** üzerine dokunun.
- 3 Kanınızdaki oksijen seviyesini ölçmeye başlamak için **Ölç** üzerine dokunun.



Doğru duruş pozisyonu

- Doğru ölçümler için saati iki parmak kadar boşluk bırakarak kolunuzun alt kısmına, bileğinizin üzerinde sıkıca takın. Ayrıca dirseğinizi masanın üzerine kalbinize yakın şekilde koyun.

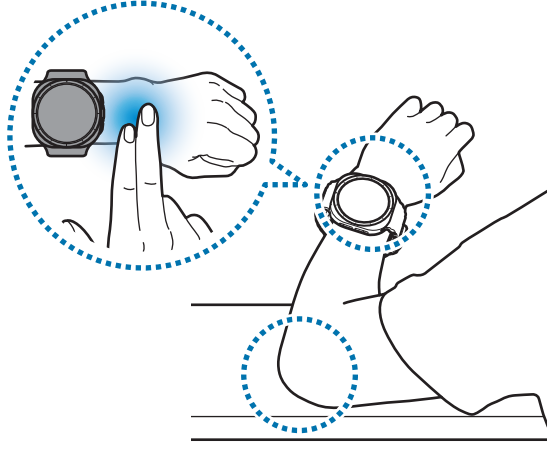

- Ölçüm bitene kadar kıpırdamayın ve doğru pozisyonda durun.
 - **Nasıl ölçülür** üzerine dokunarak, kanınızdaki oksijen seviyesini nasıl ölçeceğiniz hakkında ekranda ayrıntılı bilgi alabilirsiniz.
 - Kandaki oksijen seviyeniz düzgün bir şekilde ölçülüyorsa, bandı bir veya daha fazla delik gevşetin ve saati dirseğinize daha yakın bir konuma takın. Doğru ölçümler için, saati kolunuzun alt kısmına bileğinizin üzerine sıkıca takın. Ölçümden önce saatin sıkı bir şekilde takıldığından ancak rahatsızlık vermediğinden emin olun.
- 4 Ölçülen kandaki oksijen seviyenizi ekranda kontrol edin. Dinlenme sırasında kanınızdaki oksijen seviyesi %95 ve %100 aralığındaysa, bu değer normal aralıkta olduğu kabul edilir.

Kandaki oksijen seviyesinin uyurken ölçülmesi

Ölçümü, kandaki oksijen seviyesini uyurken ölçecek şekilde ayarlama.

1 Uygulamalar ekranında Sağlık simgesi (🏠) üzerine dokunun.

2 **Ayarlar** → **Uyku** üzerine dokunun.

3 Açmak için **Uyurken kandaki oksijen** üzerine dokunun.

Uykudayken kandaki oksijen seviyeniz, saat takılı şekilde uyurken, diğer uyku kayıtlarınızla birlikte ölçülecektir.



- Uykudayken kandaki oksijen seviyeniz sürekli ölçülürse, pil normalden daha hızlı bir şekilde bitecektir.
- Kandaki oksijen seviyenizi ölçerken optik biyosinyal sensörü nedeniyle yanıp sönen bir ışık görebilirsiniz.
- Saat, uyumuyor olsanız bile kandaki oksijen seviyenizi ölçebilir, çünkü saatiniz, siz kitap okurken veya TV veya film izlerken de uyku durumunda olduğunuzu algılayabilir.
- Saati sıkıca takın, uykuda ters dönmemesi için bileğinizle saatiniz arasında boşluk bırakmadığınızdan emin olun.

Su

Ne kadar su içtiğinizi kaydedin ve izleyin.

Su tüketimini kaydetme

- 1 Uygulamalar ekranında Sağlık simgesi (🌍) üzerine dokunun.
 - 2 **Su** üzerine dokunun.
 - 3 Her su içtiğinizde **+ 250 ml** üzerine dokunun.
Yanlış bir değer eklerseniz, **Sil** ögesini seçin, silinecek verileri seçin ve ardından **Sil** üzerine dokunun.
-  Bardak hacmini değiştirmek için, **Bardak boyutunu ayarlama** üzerine dokunun ve istediğiniz hacme değiştirin.

Hedef tüketiminizi ayarlama

- 1 Uygulamalar ekranında Sağlık simgesi (🌍) üzerine dokunun.
- 2 **Su** → **Hedef belirle** üzerine dokunun.
- 3 Dokunmatik çerçeveyi kullanarak veya ekranı yukarı ya da aşağı kaydırarak günlük hedef değeri ayarlayın.
- 4 **Bitti** üzerine dokunun.

AGE'ler endeksi

İleri glikasyon son ürünleri (AGE'ler), vücuttaki protein veya lipidlerin şekerle birleştirilmesiyle üretilen kimyasallardır. Kan damarları, organlar, eklemler ve retinalar da dahil olmak üzere vücudun birçok yerinde birikerek yaşlanmaya ve kronik hastalıklara neden olur. Ayrıca yüksek şeker oranlı beslenme biçimleri ve kalitesiz yaşam tarzları (sigara içme, egzersiz yapmama, uykusuzluk gibi) AGE'lerin üretimini ve birikimini hızlandırabilir. Son çalışmalar, AGE'ler endeksinin 6 ay içinde yavaşça değiştiğini, ancak yüksek indeksin erken yaşlanma ve kronik hastalıklarla ilişkili olduğunu göstermiştir. Galaxy Watch Ultra, gelişmiş optik biyosinyal sensörü ile ciltte biriken AGE'ler endeksinizi ölçebilir. Uyurken ölçerek AGE'ler endeksinizi kontrol edin.



- Bu özellik yalnızca genel sağlık ve fitness içindir. Bu nedenle bu özelliği, semptom teşhisi, tedavi veya hastalıkların önlenmesi gibi tıbbi amaçlar için kullanmayın. Sağlık durumunuzla ilgili daha fazla bilgi almak için mutlaka doktorunuza başvurun.
- AGE'ler endeksinizi ölçerken cilt sorunu olan veya açık yara bulunan bileğinizi kullanmayın.
- Saat, güvenlik yönetmeliklerince belirlenen sınırlar dahilinde işlev gösteren ışık sensörlerini kullanır. Ancak ışığa duyarlı cilde sahip kişiler, ciltte renk değişikliği veya kızarıklık gibi ışığa karşı olumsuz reaksiyonlar gösterebilir. Herhangi bir ışığa duyarlılık semptomunuz varsa AGE'ler endeksinizi ölçmeyin.
- Işığa duyarlı hale getiren bileşenler içeren kozmetikler cildinizi Ultraviyole (UV) ışınlarla karşı hassas hale getirebilir. Aşağıdaki bileşenleri içeren kozmetik ürünleri kullanıyorsanız AGE'ler endeksinizi ölçmeyin:
 - Retinoidler (örneğin, retinol veya tretinoin)
 - Alfa Hidroksi Asitler (AHA'lar)
 - Beta Hidroksi Asitler (BHA'lar)
 - Bazı esansiyel yağlar (örneğin, narenciye yağı)
 - Bazı ilaçlar ve ilaç özütləri
- AGE'ler endeksinizi ölçmek istemiyorsanız Uygulamalar ekranında Sağlık simgesi (🏠) → **Ayarlar** üzerine dokununuz ve ölçümü kapatmak için **Ölçüm** altında **AGE'ler endeksi (Labs)** ögesine dokununuz.

Uyku sırasında AGE'ler endeksinizi ölçmeden önce aşağıdaki şartların farkında olun:

Aşağıdaki ölçüm koşullarını izlerseniz, saatiniz açıkken yatağa gittiğinizde daha doğru AGE'ler endeksi sonuçları alabilirsiniz:

- Saati taktığınız bilekliğin kuru ve temiz olduğundan emin olun.
- Saatinizin arkasındaki sensörlerin temiz olduğundan emin olun.
- Optik biyosinyal sensörü, bileğinizdeki dövme, yaralar ve kıllardan etkilenebilir. Saatinizi bu faktörlerin söz konusu olmadığı bir yere veya diğer bileğinize takmayı deneyin.
- Uyku saatinden önce aşırı alkol tüketiminden kaçınin.

Uyku sırasında ileri glikasyon son ürünlerinizi (AGE'ler) ölçme

1 Saat bileğinizdeyken uyuyun.

Saat takılı şekilde uyurken, diğer uyku kayıtlarınızla birlikte AGE'ler endeksiniz de ölçülecektir.

2 Uyandıktan sonra Uygulamalar ekranında Sağlık simgesi (🌍) üzerine dokunun.

3 **AGE'ler endeksi** ögesine dokunun.

4 Ölçülen AGE'ler endeksinizle ilgili tüm bilgileri kontrol etmek için dokunmatik çerçeveyi kullanabilir veya ekranı yukarı ya da aşağı kaydırabilirsiniz.

Önceki ölçümlerinizi ve bilgilerinizi bağlı telefonunuzdaki Samsung Health uygulamasından kontrol edebilirsiniz.



- AGE'ler endeksinizi ölçerken optik biyosinyal sensörü nedeniyle yanıp sönen bir ışık görebilirsiniz.
- Saat, uyumuyor olsanız bile AGE'ler endeksinizi ölçebilir, çünkü saatiniz, siz kitap okurken veya TV veya film izlerken de uyku durumunda olduğunuzu algılayabilir.
- Saati sıkıca takın, uykuda ters dönmemesi için bileğinizle saatiniz arasında boşluk bırakmadığınızdan emin olun.

Vasküler yük

Vasküler yüklerinizdeki eğilimleri takip ederek genel sağlığınıza ve yaşam tarzınıza denetleyebilirsiniz.



Bu özellik yalnızca genel sağlık ve fitness içindir. Bu nedenle bu özelliği, semptom teşhisi, tedavi veya hastalıkların önlenmesi gibi tıbbi amaçlar için kullanmayın.

Uyku sırasında vasküler yükünüzü ölçmeden önce aşağıdaki şartların farkında olun:

Aşağıdaki ölçüm koşullarını izlerseniz, saatiniz açıkken yatağa gittiğinizde daha doğru vasküler yük sonuçları alabilirsiniz:

- Saati taktığınız bilekliğin kuru ve temiz olduğundan emin olun.
- Saatinizin arkasındaki sensörlerin temiz olduğundan emin olun.
- Doğru ölçümler için saati iki parmak kadar boşluk bırakarak kolunuzun alt kısmına, bileğinizin üzerinde sıkıca takın.
- Optik biyosinyal sensörü, bileğinizdeki dövme, yaralar ve kıllardan etkilenebilir. Saatinizi bu faktörlerin söz konusu olmadığı bir yere veya diğer bileğinize takmayı deneyin.
- Uyku vaktinden önce fazla içmekten, yemek yemekten ve egzersiz yapmaktan kaçınin.

Vasküler yükü ölçmeden önce referans düzeyini belirleyin.

Vasküler yükünüzü ölçerek referans düzeyi belirledikten sonra vasküler yükünüzdeki göreceli değişiklikleri denetleyebilirsiniz.

Bu özelliği ilk kez kullanıyorken sonraki on dört gün içinde en az dört gece Saat bileğinizdeyken uyuyun. Doğru ölçümler için en az 4 saat aralıksız uyku gereklidir. Daha fazla egzersiz yapmaya başlama veya ilaç almaya başlama gibi durumlarla yaşam tarzınızı değiştirirseniz referans düzeyinizi en güncel sağlık durumunuzu yansıtacak şekilde sıfırlayın.



- Sağlık durumunuzu doğru ölçmek için referans düzeyini belirlerken her zamanki yaşam tarzınızı koruyun.
- Referans düzeyiniz sadece Saatinizde kaydedilir ve bağlı telefonunuzla senkronize edilmez. Farklı bir Saate geçiş yaparsanız referans düzeyinizi tekrar belirlemeniz gerekir.

Uyurken vasküleyükünüzü ölçme

1 Saat bileğinizdeyken uyuyun.

Saat bileğinizdeyken uyuduğunuzda vasküleyükünüz otomatik olarak ölçülür.

2 Uyandıktan sonra Uygulamalar ekranında Sağlık simgesi (🌐) üzerine dokunun.

3 **Vasküleyük** ögesine dokunun ve bugünkü vasküleyükünüzde referans düzeyine kıyasla oluşan değişiklikleri kontrol edin.

Bağlı telefonunuzdaki Vasküleyük özelliğiyle ilgili ayrıntılı bilgileri kontrol etmek için **Telefonda göster** üzerine dokunun.



Saati sıkıca takın, uykuda ters dönmemesi için bileğinizle saatiniz arasında boşluk bırakmadığınızdan emin olun.

Antioksidan endeksi

Antioksidan endeksinizi ölçerek oksidatif stresinizi kontrol edin.



Bu özellik yalnızca genel sağlık ve fitness içindir. Bu nedenle bu özelliği, semptom teşhisi, tedavi veya hastalıkların önlenmesi gibi tıbbi amaçlar için kullanmayın.

1 Uygulamalar ekranında Sağlık simgesi (🌐) üzerine dokunun.

2 **Antioksidan endeksi** ögesine dokunun.

3 Saatinizi bileğinizden çıkarın ve **Ölç** üzerine dokunun.

4 Telefonda **Tamam** üzerine dokunun.

Ölçüm ilerlemesini bağlı telefonunuzdaki Samsung Health uygulamasından kontrol edebilirsiniz.

5 Ekrandaki talimatları izleyerek avucunuzun baş parmağınıza yakın kısmıyla Saatinizin arka tarafının ortasında bulunan optik biyosinyal sensörüne sıkıca bastırın.

6 Antioksidan endeksi ölçüm sonuçlarını ekrandan kontrol edin.



Doğru ölçümler için ölçümler arasında en az 10 saniye bekleyin.

Birlikte

Adım sayısı kayıtlarınızı, Samsung Health uygulamasının Birlikte özelliğini kullanan arkadaşlarınızla da karşılaştırabilirsiniz. Arkadaşlarınızla adım yarışına katıldığınızda, saatinizde meydan okuma sonuçlarını kontrol edebilirsiniz.

1 Uygulamalar ekranında Sağlık simgesi (🌐) üzerine dokunun.

2 **Birlikte** üzerine dokunun.

Bağlı telefonunuzdaki Birlikte özelliğiyle ilgili ayrıntılı bilgileri kontrol etmek için **Telefonda göster** üzerine dokunun.



Saatinizde birlikte özelliği bilgilerini kontrol etmek için telefonunuzdaki Samsung Health uygulamasında Birlikte özelliğini açın.

Ayarlar

Egzersiz ve fitness ile bağlantılı çeşitli ayarları yapılandırın.

Uygulamalar ekranında Sağlık simgesi (🌐) üzerine dokunarak **Ayarlar** üzerine dokunun.

- **Genel:** Günlük etkinlik hedeflerinize ulaşmanıza teşvik edecek uyarılar almak ve hedeflerinize ulaştığınızda bildirimler almak için özelliği etkinleştirin.
- **Ölçüm:** Kalp atış hızınızı ve stresinizi nasıl ölçeceğinizi ayarlayın ve uyku sırasında ölçülebilen özellikleri açıp kapatın.
- **Döngü takibi:** Menstrüel periyodunuzu tahmin etmek için siz uyurken cilt sıcaklığınızı ölçen özelliği açın veya kapatın.
- **Antrenmanları otomatik algıla:** Otomatik egzersiz algılama özelliğini açın ve algılanacak egzersiz türlerini seçme gibi ayarları yapılandırın.
- **Hareketsiz süre:** 50 dakika hareketsiz kaldıktan sonra uyarı almak için özelliği açın ve bildirim almak istediğiniz saat ve günleri ayarlayın.
- **Diğer cihazlara görünür yap:** Diğer cihazların saatinizi bulmasına izin verin.
- **Cihazlar ve servislerle verileri paylaş:** Diğer bağlı sağlık platformu uygulamaları, egzersiz makineleri ve TV'lerle bilgi paylaşılacak şekilde ayarlayın.
- **Gizlilik:** Egzersiz sırasında gerekli bilgileri görüntülemek için bilgilerin paylaşılacağı uygulamaları veya servis sağlayıcılarını seçin.



Bazı özellikler bölgeye, iletişim operatörüne veya modele bağlı olarak kullanılamayabilir.

Samsung Health Monitor

Tanıtım

Tansiyon ve EKG gibi biyometrik verileri, optik biyosinyal sensörü ve elektrik biyosinyal sensörünü içeren saatinizin Samsung Health Monitor uygulaması ile istediğiniz zaman ölçebilirsiniz. Saatiniz ve telefonunuz otomatik olarak eşitlendiğinden, bağlı telefonunuzdaki Samsung Health Monitor uygulamasını kullanarak ölçüm geçmişini kontrol edebilirsiniz.

Ölçüm sonuçlarınıza göre sağlık durumunuzu doktorunuzla daha sistematik bir şekilde yürütebilirsiniz.



- Bağlı telefonunuza Samsung Health Monitor uygulamasını yüklemeyerseniz, saatinizde **Samsung Health Monitor** uygulamasını açın ve telefonda indirmek için ekrandaki talimatları izleyin.
- Samsung Health Monitor uygulaması yalnızca Samsung telefonlarda desteklenir.
- 22 yaşın altındaki bireyler, biyometrik verileri ölçmek için Samsung Health Monitor uygulamasını kullanamaz.
- Bu uygulama bölgeye bağlı olarak kullanılamayabilir.

Biyometrik veri ölçümleri için önlemler



Yaygın önlemler

- Samsung Health Monitor uygulaması, hipertansiyon, kalp bozuklukları ve diğer kalp durumları gibi tıbbi amaçlarla teşhis için kullanılamaz. Bir doktorun tıbbi kararını veya tedavisini herhangi bir koşulda değiştirmek amacıyla bu uygulamayı kullanmayın. Acil durumlarda, derhal en yakın hastaneye başvurun.
- Doktorunuzun tavsiyesi olmadan ilaçlarınızı, dozunu veya kullanımını değiştirmeyin.
- Samsung Health Monitor uygulamasından alınan ölçüm ve sonuçlar sadece referans amaçlıdır. Bunları, doktorunuzun fikri olmadan tıbbi kararlar vermek için kullanmayın.
- Doğru ölçümler için, saati kolunuzun alt kısmına bileğinizin üzerine sıkıca takın. Daha fazla bilgi için [Doğru ölçümler için saat nasıl takılır?](#) bölümüne bakın.
- Güvenlik nedeniyle telefonunuzu saatinize Bluetooth aracılığıyla evde veya güvenli yerlerde bağlayın. Herkese açık bir alanda telefona bağlanmanız tavsiye edilmez.



Tansiyon ölçme ile ilgili önlemler

- Ölçmeden önce, kolunuzu ve telefonunuzu koyabileceğiniz rahat bir sandalye ve bir masa hazırlayın.
- Hazırladığınız sırt destekli rahat sandalyeye dik şekilde oturun.
- Tansiyonunuzu ölçerken kolunuzu masaya rahat bir şekilde yerleştirdiğinizden emin olun.
- Tansiyonunuzu ölçmeden önce rahat bir pozisyonda en az beş dakika dinlenin.
- Tansiyonunuzu kapalı, sakın bir yerde ölçün.
- Fiziksel aktiviteye girerken tansiyonunuzu ölçmeyin.
- Sabit durun, tansiyonunuzu ölçmeye başladığınızda ölçüm tamamlanana kadar hareket etmeyin veya konuşmayın.
- MRI (Manyetik Rezonans Görüntüleme), röntgen makineleri, elektromanyetik hırsızlık karşıtı sistemler veya metal dedektörleri gibi güçlü elektronik alanlar üreten makinelerin yakın çevresindeyseniz, tansiyonunuzu ölçmeyin.
- Ameliyatlar veya defibrilasyon gibi tıbbi tedaviler sırasında tansiyonunuzu ölçmeyin.
- Tansiyonunuzu, sıcaklığın 12 °C ile 40 °C, bağıl nemin %30 ile %90 arasında olduğu ortamlarda ölçün.
- Tansiyonunuzu ölçmeden 30 dakika önce kafein içeren yiyecekler yemek, sigara içmek, egzersiz yapmak ve banyo yapmaktan kaçının.
- Tansiyonunuzu ölçerken bileğinizin kuru olduğundan emin olun ve losyon uyguladığınızda veya aşırı derecede terlediğinizde ölçmeyin.
- Derin bir nefes almayın ya da bilerek yavaşça nefes almayın; tansiyonunuzu ölçerken her zamanki gibi nefes alın.
- Hamileyseniz sonuçlar doğru olmayabileceğinden tansiyonunuzu ölçmek için Samsung Health Monitor uygulamasını kullanmayın.



- Aşağıdaki koşullardan herhangi birine sahipseniz, tansiyonunuzu Samsung Health Monitor uygulamasıyla ölçmeyin:
 - Aritmi
 - Altta yatan bir kalp hastalığı veya kalp krizi geçmişi varsa
 - Dolaşım veya periferik vasküler hastalık
 - Kalp kapakçığı rahatsızlığı (Aort kapağı rahatsızlığı)
 - Miyokardiyopati
 - Diğer kardiyovasküler rahatsızlıklar
 - Son Aşama Renal Hastalığı (ESRD)
 - Diyabet
 - Nörolojik işlev bozukluğu (örneğin titreme)
 - Kan pıhtılaşması bozuklukları veya kan sulandırıcı kullanımı
- Optik biyosinyal sensörü dövmelemlerden veya işaretlerden etkilenebileceğinden, tansiyonunuzu dövmelemler veya işaretler üzerinde ölçmeyin.
- Samsung Health Monitor uygulaması, tansiyon manometresi takılı koldaki okumalara dayanarak tansiyonu kalibre eder ve ölçer. Her iki kolunuzdaki tansiyon arasında büyük bir fark varsa (10 mmHg'dan fazla), doktorunuza danışmanız gerekir.
- Tansiyonunuzu ölçmek için diğer kişilere göre kalibre edilen bir saat kullanmayın.
- Tansiyon için Samsung Health Monitor uygulamasının ölçülebilir okuma aralığı aşağıdaki gibidir: Kalibre edilmişse, sistolik tansiyon aralığı 80 mmHg ile 170 mmHg ve diyastolik tansiyon 50 mmHg ile 110 mmHg. Ölçüm için sistolik tansiyon aralığı 70 mmHg ile 180 mmHg ve diyastolik tansiyon 40 mmHg ile 120 mmHg.
- Sinyal kişinin cildinin parlaklığından, cilt altındaki kan miktarından ve sensör bölgesinin temizliğinden etkilenebilir.



EKG ölçümleri için önlemler

- Ölçmeden önce, kolunuzu ve telefonunuzu koyabileceğiniz rahat bir sandalye ve bir masa hazırlayın.
- Hazırladığınız sırt destekli rahat sandalyeye dik şekilde oturun.
- EKG alırken kolunuzu masaya rahat bir şekilde yerleştirdiğinizden emin olun.
- EKG almadan önce rahat bir pozisyonda en az beş dakika dinlenin.
- EKG'nizi kapalı, sakın bir yerde ölçün.
- Fiziksel aktiviteye girerken EKG'nizi ölçmeyin.
- Sabit durun, EKG'nizi almaya başladığınızda ölçüm tamamlanana kadar hareket etmeyin veya konuşmayın.
- MRI (Manyetik Rezonans Görüntüleme), röntgen makineleri, elektromanyetik hırsızlık karşıtı sistemler veya metal dedektörleri gibi güçlü elektronik alanlar üreten makinelerin yakın çevresindeyseniz, EKG'nizi almayın.
- Ameliyatlar veya defibrilasyon gibi tıbbi tedaviler sırasında EKG'nizi almayın.
- EKG'nizi, sıcaklığın 12 °C ile 40 °C, bağıl nemin %30 ile %90 arasında olduğu ortamlarda ölçün.
- EKG'nizi ölçerken bileğinizin çok kuru olmadığından emin olun. Sensörle temas eden cildiniz, orta miktarda ter, tonik veya losyon ile nemli olduğunda daha doğru EKG sinyalleri alabilirsiniz.
- Bir kalp pili implantınız, defibrilatörünüz varsa veya vücudunuzun içindeki herhangi bir elektronik cihaz varsa, EKG'nizi ölçmeyin.
- Atriyal fibrilasyon dışında bir ritim bozukluğunuz varsa Samsung Health Monitor uygulaması ile EKG'nizi almayın.
- Samsung Health Monitor uygulaması kalp krizlerini algılayamaz. Kalp krizi gibi belirtiler hissederseniz derhal acil servise başvurun.
- Aşağıdaki ölçüm koşullarını takip ederseniz daha doğru EKG sonuçları elde edebilirsiniz:
 - Kolye gibi metal nesnelere çıkardıktan sonra ölçülmesi
 - Metalik bant yerine saatle birlikte verilen bantı kullanma



Uyku apnesi özelliğini kullanmaya yönelik önlemler

- Zaten uyku apnesi teşhisi konulduysa uyku apnesi özelliğini kullanmayın.
- Aşağıdaki rahatsızlıklardan herhangi biri için teşhis konulduysa Samsung Health Monitor uygulamasının uyku apnesi özelliğini kullanmayın:
 - Hareketle ilgili rahatsızlıklar: Parkinson hastalığı, titreme veya uyku sırasında periyodik ekstremite hareket bozukluğu (PLMS).
 - Kalp rahatsızlıkları: Konjestif kalp yetmezliği (CHF), atriyal fibrilasyon
 - Akciğer hastalıkları: Kronik obstrüktif akciğer hastalığı (KOAH), kronik bronşit, pulmoner amfizem, pulmoner fibroz
- 22 yaşın altındaysanız uyku apnesi özelliğini kullanmayın.
- Hamileyseniz veya soğuk algınlığı, alerji, astım veya diğer nedenlerle geçici nefes darlığı semptomlarınız varsa, sonuçlar yanlış olabileceğinden uyku apnesi özelliğini kullanmayın.
- Doktorunuza danışmadan uyku apnesi riski algılama sonuçlarına bağlı olarak ilaç dozunuzu veya zamanlamanızı değiştirmeyin.
- Saat tüm obstrüktif uyku apnesi vakalarını algılayamaz. Saat orta ila şiddetli obstrüktif uyku apnesi belirtilerini algılar ancak merkezi uyku apnesini algılayamaz.
- Saat, yasal yetkililer tarafından bir oksijen doygunluğu ölçüm aleti olarak onaylanmamıştır.
- Samsung Health Monitor uygulamasının uyku apnesi özelliği bir ön tarama aracı niteliğindedir ve nitelikli bir sağlık profesyoneli tarafından gerçekleştirilen teşhis ve tedavinin yerine geçmez. Kendinizi iyi hissetmiyorsanız, saat uyku apnesi belirtileri algılamamış olsa da doktorunuza danışın.

Tansiyonunuzu ölçmeye başlama

Tansiyonunuzu ölçmeden önce ön ayarlar

Profilinizi Samsung Health Monitor uygulamasına girin ve tansiyonunuzu ölçmeden önce saatinizi kalibre edin. Profil girmezseniz, tansiyonunuzu ölçemezsiniz ve saati kalibre etmezseniz veya başkasına kalibre ettirerseniz, okumalar geçerli olmayacaktır.



Saati satın aldıktan sonra Samsung Health Monitor ile ilk kez tansiyonunuzu ölçerken saatinizi manşet tipi tansiyon manometresi ile kalibre ettiğinizden emin olun. İlk kalibrasyondan sonra 28 günde bir yeniden kalibre edin. Manşet tipi tansiyon manometresi ayrı satılır.

- 1 Uygulamalar ekranında Samsung Health Monitor simgesi () üzerine dokununuz.
- 2 **Tansiyon** → **Uygulamayı aç** üzerine dokununuz.
Samsung Health Monitor uygulaması telefonunuzda açılacaktır.
- 3 Şart ve koşulları okuyunuz ve **Kabul et** üzerine dokununuz.
- 4 Adınız, cinsiyetiniz ve doğum gününüz gibi profil bilgilerinizi girin ve **Devam et** üzerine dokununuz.
- 5 **Saati kalibre et** üzerine dokununuz.
- 6 Tansiyon manometresinin manşetini saati takmadığınız kolunuzun üst kısmına takınız. Manşetin doğru şekilde takılması hakkında daha fazla bilgi için tansiyon manometresinin kullanım kılavuzuna bakınız.
- 7 Kalibrasyonu tamamlamak için ekrandaki talimatları uygulayınız.

Tansiyonu ölçme

Kalibrasyondan sonra manşet tipi tansiyon manometresi gibi başka herhangi bir tıbbi cihaz kullanmadan saatinizin optik biyosinyal sensörünü kullanarak tansiyonunuzu ölçebilirsiniz.



Kalibrasyon için saatinizi en sık kullandığınız kolunuza takmanız gerekir.

- 1 Uygulamalar ekranında Samsung Health Monitor simgesi () üzerine dokununuz.
- 2 **Tansiyon** → **Ölç** üzerine dokununuz.
Ölçülen sistolik ve diyastolik tansiyonu ve nabızı ekrandan kontrol edebilirsiniz.

Tansiyon okumalarını kontrol etme

Tansiyonunuzu ölçtükten sonra saat ekranındaki değerleri kontrol edin. Bağlı telefonun Samsung Health Monitor uygulamasında önceki okumaları ve bilgileri kontrol edebilirsiniz. Sonuçlarınızı telefonun Samsung Health Monitor uygulamasında paylaşın, silin ve yönetin.

Okumalarınız anormal derecede yüksek veya düşükse ve bazı olağandışı fiziksel belirtiler hissediyorsanız, uygun tıbbi müdahale için derhal yakındaki bir hastaneye başvurun. Acil durumda olmadığınız belirlenirse en az iki kez daha ölçün.

EKG'yi ölçmeye başlama

EKG ölçümünden önce ön ayarlar

EKG'nizi ölçmeden önce profilinizi Samsung Health Monitor uygulamasına girin. Profilinizi girmezseniz EKG ölçümü yapamazsınız.

- 1 Uygulamalar ekranında Samsung Health Monitor simgesi (📶) üzerine dokunun.
- 2 **EKG** → **Uygulamayı aç** üzerine dokunun.
Samsung Health Monitor uygulaması telefonunuzda açılacaktır.
- 3 Şart ve koşulları okuyun ve **Kabul et** üzerine dokunun.
- 4 Adınız, cinsiyetiniz ve doğum gününüz gibi profil bilgilerinizi girin ve **Devam et** üzerine dokunun.
- 5 **EKG'yi kur** üzerine dokunun ve EKG ölçümünüze hazırlanmak için ekrandaki talimatları uygulayın.

EKG ölçümü

EKG ölçüm sonuçları ile kalp durumunuzu önceden kontrol ederek sağlığını yönetin.

- 1 Uygulamalar ekranında Samsung Health Monitor simgesi (📶) üzerine dokunun.
- 2 **EKG** → **Tamam** üzerine dokunun ve bir parmağınızı elektrikli biyosinyal sensörünün üzerine hafifçe koyun. Bileğinizle saatiniz arasında boşluk bırakmayın.

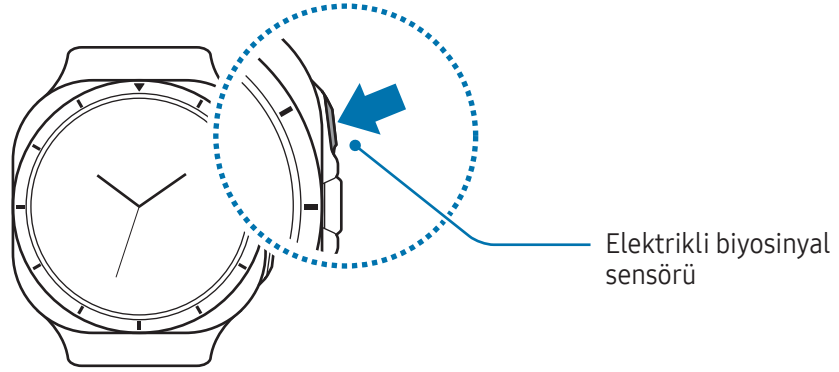

Ölçüm başlayacak ve ekranda EKG dalgası görünecektir.

- 3 Ekranda ölçülen EKG sonuçlarını kontrol edin. Yaşamakta olduğunuz ek fiziksel belirtileri seçmek için **Belirti ekle**'ye ve ardından **Kaydet** üzerine dokunun.

EKG sonuçlarını kontrol etme

EKG'nizi aldıktan sonra saatte ve bağlı akıllı telefonun Samsung Health Monitor uygulaması ekranında sonuçları ve EKG dalgasını kontrol edin. EKG dalgası, kalbinizin kalp atış hızı ritmini ve elektriksel aktivitelerini gösterir ve birkaç bölüme ayrılır. EKG dalganızda ve okumalarınızda anormal bir sonuç bulduğunuzda daha kapsamlı bir kontrol yoluyla doğru bir teşhis almak için EKG grafiğini ve sonuçları doktorunuzla paylaşın.

Bağlı telefonun Samsung Health Monitor uygulamasında önceki sonuçları ve bilgileri kontrol edebilirsiniz. Sonuçlarınızı telefonun Samsung Health Monitor uygulamasında paylaşın, silin ve yönetin.

- **Sinüs ritmi:** Normal bir kalp atışı ritmi 50–100 BPM arasındadır.
- **Atriyal fibrilasyon:** Kalbin düzensiz attığı bir tür aritmi. Doktorunuza danışın.
- **Yüksek kalp atış hızı ile atriyal fibrilasyon:** Kalp atış hızı 100 ile 150 BPM arasındayken EKG dalgasının **Atriyal fibrilasyon** olarak belirlenmesi durumudur. Doktorunuza danışın.
- **Yüksek kalp atış hızı:** Kalp atış hızı 100 ile 150 BPM arasındayken EKG dalgasının **Sinüs ritmi** olarak belirlenmesi durumudur. Sonuçlarınız düzenli olarak **Yüksek kalp atış hızı** sahip olduğunuzu gösteriyorsa ve dinlenik kalp atış hızınız normalden anormal derecede yüksekse doktorunuza danışın.
- **Kesin değil:** Sonuç, bir tür **Sinüs ritmi** veya **Atriyal fibrilasyon** değildir ve aşağıdaki durumlardan birine girer:
 - Ventriküler Erken Vuru (PVC)
 - Kalp atış hızının 50 BPM'den düşük veya 150 BPM'den yüksek olması durumu
 - Kalp atış hızının düzensiz olması ancak **Atriyal fibrilasyon** görülmemesi durumu

- **Kötü kayıt:** EKG ölçüm sonucunu analiz etmek için kullanılan sinyaller düzgün ölçülmediğinde görünür. Böyle bir durumda ölçümü tekrar yapın.



Kesin değil veya **Kötü kayıt** sürekli olarak görünüyorsa ve bazı olağan dışı fiziksel belirtiler hissediyorsanız doktorunuza danışın.



- **Kötü kayıt** sürekli görüntüleniyorsa, elektrikli biyosinyal sensörünü silin ve EKG'nizi tekrar ölçün. Sinyal, sensörün altındaki cildin kuruluğu veya bileğinizdeki kıllar nedeniyle kesinti yaşayabilir. Bu durumda, cildinizi nemlendirmek için tonik veya losyon uyguladıktan ya da bileğinizdeki kılları azalttıktan sonra EKG'nizi ölçün.
- EKG dalgası baş aşağı görünüyorsa, EKG'nizi düzgün analiz etmiyor olabilir. Saati taktığınız bileğinizde ve tuşlar konumunda ayarları kontrol etmek için Uygulamalar ekranında Ayarlar simgesi (⚙️) üzerine dokununuz ve **Genel** → **Yön** üzerine dokununuz. Ardından saatinizi doğru yönde takın ve EKG'nizi tekrar ölçün.

Düzensiz kalp ritmi bildirim özelliğini kullanma

Saatiniz düzensiz kalp ritmi bildirim özelliğiyle tekrar eden düzensiz kalp atışı algıarsa **Atriyal fibrilasyon** işaret eden düzensiz kalp ritmi ataklarını tespit edecektir. Bu durumda saat, düzensiz kalp ritmi tespit ettiğine dair bir bildirim gösterecek ve sizden EKG ölçümü yapmanızı isteyecektir. Bu özellik kalp sağlığınıza ilişkili potansiyel risklere yanıt verme konusunda yardım alabilirsiniz.

Düzensiz kalp ritmi ekranı görüldüğünde **EKG ölç** üzerine dokununuz ve EKG ölçümünüzü yapın.



- EKG ölçümünün ardından bu özelliği telefonunuzun Samsung Health Monitor uygulamasından açabilir ve kapatabilirsiniz.
- Bu özellik bölgeye bağlı olarak kullanılamayabilir.

Uyku apnesi özelliğini kullanmaya başlama

Uyku apnesi özelliğini kullanmadan önce ayarlar

Uyku apnesi özelliğini kullanmaya başlamadan önce profilinizi Samsung Health Monitor uygulamasına girin. Profilinizi girmezseniz uyku apnesi özelliğini kullanamazsınız.

- 1 Uygulamalar ekranında Samsung Health Monitor simgesi () üzerine dokununuz.
- 2 **Uyku apnesi** → **Tamam** üzerine dokununuz.
Samsung Health Monitor uygulaması telefonunuzda açılacaktır.
- 3 Şart ve koşulları okuyunuz ve **Kabul et** üzerine dokununuz.
- 4 Adınız, cinsiyetiniz ve doğum gününüz gibi profil bilgilerinizi girin ve **Devam et** üzerine dokununuz.
- 5 Uyku apnesi özelliğini kullanmaya hazırlanmak için ekrandaki talimatları uygulayınız.

Uyku apnesi özelliğini kullanma

Bir uzmanı ziyaret etmeden evde uyku apnesi semptomlarınızı denetleyerek sağlığınıza yönetin.

- 1 Uygulamalar ekranında Samsung Health Monitor simgesi () üzerine dokununuz.
- 2 **Uyku apnesi** → **Devam et** üzerine dokununuz ve ardından **Uyku apnesi özelliği** düğmesinin üzerine dokunarak bu özelliği açınız.
- 3 **Tamam** üzerine dokununuz ve önümüzdeki on gün içinde iki gece boyunca saati takınız.
 - Uyumadan önce saatin pilini %30'dan fazla olacak şekilde şarj ediniz.
 - Uyku apnesini doğru bir şekilde algılamak için en az 4 saat aralıksız uyku gereklidir.

Uyku apnesi riski algılama sonuçlarını kontrol etme

Saatiniz uyku sırasında kandaki oksijen seviyesindeki görece azalmayı ölçer ve bunu uyku apnesi belirtisi olabilecek nefes alma kesintilerini algılamak için kullanır. İki gece başarılı bir şekilde uyku ölçümü gerçekleştirdikten sonra saatiniz orta ila ciddi obstrüktif uyku apnesi belirtileri algıladıysa bildirim alırsınız.

Saatinizin orta ila ciddi obstrüktif uyku apnesi belirtileri algıladığına dair bir bildirim alırsanız daha ayrıntılı test için bunu doktorunuzla paylaşın. Uyku apnesi belirtileri algılanmadıysa bile, kendinizi iyi hissetmiyorsanız doktorunuza danışın.

Bağlı telefonun Samsung Health Monitor uygulamasında sonuçları kontrol edebilirsiniz.



Doktorunuza danışmadan önce uyku apnesi özelliğini yeniden kullanmayın.



- Her uyku veri analizi 90 dakika veya daha fazla sürebilir.
- Samsung Health Monitor uygulamasının Uyku apnesi özelliği sağlık sorunlarını izlemeye yönelik bir araç değildir, bu nedenle bir sağlık sorunu yaşadığınızı düşünmeseniz bile yeniden kullanmadan önce en az 30 gün beklemeniz gerekir.

GPS

Saatte bir GPS anteni bulunmaktadır, böylece gerçek zamanlı konum bilginizi bir telefona bağlanmadan kontrol edebilirsiniz.

Uygulamalar ekranında Ayarlar simgesi (⚙️) → **Konum** üzerine dokunup tuşa dokunarak bu işlevi açın.



- Saatınız ve telefonunuz bağlı olduğunda, bu özellik telefonunuzun GPS bilgilerini kullanır. GPS sensörü kullanmak için telefonun konum özelliğini açın.
- Saatınız akıllı telefonunuza bağlı olsa dahi, Samsung Health özelliği ve sağlık platformu uygulamaları kullanılırken saatinizdeki GPS anteni kullanılır.
- GPS sinyali, binaların arası veya iç mekanlar, ağaçlı veya dağlık arazi, su altı veya kötü hava koşulları gibi sinyalin kesintiye uğrayabileceği düşük rakımlı alanlarda azalabilir.

Müzik

Tanıtım

Saatinizde kayıtlı müzikleri dinleyin.

Müzik'i kullanma

Uygulamalar ekranında Müzik simgesi (🎵) üzerine dokunun.

Kuyruk ve ayarlar simgesini (☰) yukarı doğru sürükleyin ve Kitaplık ekranını açmak için **Kitaplık**'a dokunun. Kitaplık ekranında, çalma listesini kontrol edebilir ve müziği parçalara, albümlere ve sanatçılara göre düzenleyebilirsiniz.

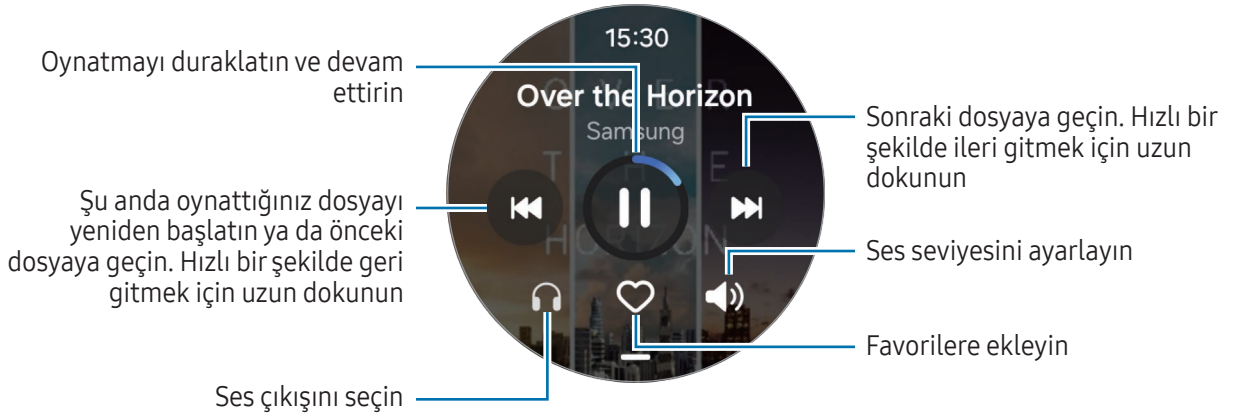

Saatinizde kayıtlı ses dosyalarını yönetme

Saatinizde türe göre kategorilere ayrılmış ses dosyalarını kontrol edin ve istediğiniz şekilde ekleme veya çıkarma yaparak bu dosyaları yönetin. Ses dosyalarını telefonunuzdan saatinize otomatik olarak senkronize edebilirsiniz.

- 1 Telefonunuzda **Galaxy Wearable** uygulamasını açın.
- 2 **Saat ayarları** → **İçeriği yönetme** üzerine dokununuz.

3 Saatteki parçalar'ı seçin.

Saatinizde kayıtlı ses dosyaları, kategoriye göre sıralanmış şekilde görünür.

- Telefonunuzdan saatinize ses dosyası göndermek için Ekle simgesi (+) üzerine dokunun, ses dosyalarını seçin ve ardından **Saate ekle** üzerine dokunun.
- Saatinizde kayıtlı ses dosyalarını silmek için, silmek istediğiniz dosyaya uzun dokunun ve **Sil'e** dokunun.

Telefonunuzdaki ses dosyalarını 6 saatte bir saatiniz ile senkronize etmek için **Otomatik eşitle** tuşuna dokunarak açın. Ardından **Eşitlenecek oynatma listleri** üzerine dokunup saatinize aktarılacak çalma listelerini seçin ve ardından **Bitti** üzerine dokunun. Seçilen çalma listeleri, kalan pil gücü %15'ten fazla olduğunda ve saatinizde güç tasarrufu modu kapatıldığında saatinizle otomatik olarak senkronize edilecektir.

Medya Kontrol Uygulaması

Tanıtım

Müzik ve videoyu oynatmak veya duraklatmak için saatinize veya bağlı telefonunuzda yüklü medya uygulamasını kontrol edin.



Bağlı telefonda müzik veya video oynatırken bu uygulamayı saatinizden otomatik olarak açmak için Uygulamalar ekranında Ayarlar simgesi (⚙️) → **Gelişmiş özellikler** üzerine dokunun ve açmak için **Medya kont. tuşlarını oto başlat** düğmesine dokunun.

Müzik çaları kontrol etme

1 Uygulamalar ekranında Medya Kontrolörü simgesi (🎵) üzerine dokunun.

2 **Telefon** veya **İzle**'i seçin.

Telefon seçtiğinizde, bağlı akıllı telefonun müzik uygulamasından müzik çalabilir ve müzik çaları saatinizle kontrol edebilirsiniz.

İzle seçeneğini seçtiğinizde, müzik saatinizin müzik uygulamasında, saatinizin hoparlöründen veya bağlı bir Bluetooth kulaklığından müzik çalacaktır.

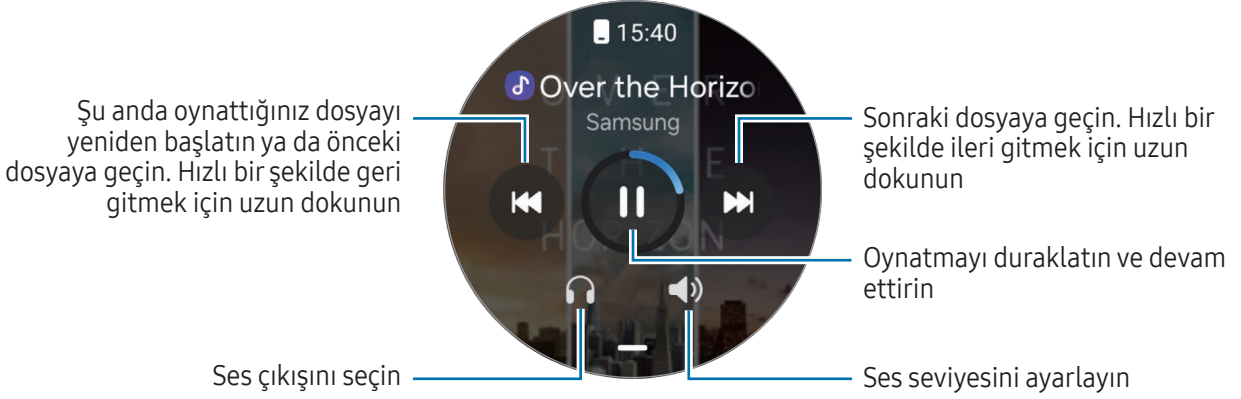

Video oynatıcıyı kontrol etme

1 Bağlı telefonda video oynatın.

2 Uygulamalar ekranında Medya Kontrolörü simgesi (🎵) üzerine dokununuz. Video oynatıcıyı saatinizle kontrol edebilirsiniz.

Reminder

Yapılacaklar öğelerini hatırlatıcı olarak kaydedin ve ayarladığınız koşula göre bildirim alın.



- Konum hatırlatıcıları kullanmak için GPS özelliğinin açılmış olması gerekir.
- Saatinizdeki tüm hatırlatıcılar bağlı telefonla otomatik olarak senkronize edilir. Böylece telefondan uyarı alabilir ve uyarılarınızı kontrol de edebilirsiniz.

Hatırlatıcıyı kullanma

Uygulamalar ekranında Hatırlatıcı simgesi (✓) üzerine dokununuz.

- Hatırlatıcı oluşturmak için Hatırlatıcı yaz simgesi (+) üzerine dokununuz.
- Hatırlatıcıları tamamlamak için Tamamla simgesi (○) üzerine dokununuz veya bir hatırlatıcı seçip **Tamamla** üzerine dokununuz.
- Hatırlatıcıları geri yüklemek için Navigasyon menüsü simgesi (✓) → **Tamamlandı** üzerine dokununuz, geri yüklenecek hatırlatıcıyı seçin ve ardından **Gri ykle** üzerine dokununuz.
- Bir hatırlatıcıyı silmek için hatırlatıcıya uzun dokununuz ve **Sil** üzerine dokununuz.

Takvim

Saatinize ve telefonunuza, programınızı daha verimli bir şekilde yönetmenize yardımcı olacak etkinlikler ekleyebilirsiniz.



Telefonunuza kaydedilen etkinlikler otomatik olarak saatinize de senkronize edilir ve saatinizden kontrol edilebilir.

- 1 Uygulamalar ekranında Takvim simgesi (7) üzerine dokunarak Etkinlik ekle simgesi (+) üzerine dokununuz.
- 2 Tarihi, saati ve etkinlik ayrıntılarını girin ve **Kaydet** üzerine dokununuz. Kaydedilen etkinlik, listeye eklenir ve ayarladığınız saatte görünür.

Haftalık etkinlikleri tarihe göre kontrol etmek için, **Haftalık görünüm** üzerine dokununuz ve bir tarih seçin.

Takvimi kontrol etmek için, Ay simgesi (📅) üzerine dokununuz ve dokunmatik çerçeveyi kullanın veya istediğiniz aya gitmek için ekranda yukarı veya aşağı kaydırın.

Bixby

Bixby, saatinizi daha rahat kullanmanıza yardım eden bir kullanıcı arayüzüdür.

Bixby ile konuşabilirsiniz. Bixby, istediğiniz bir özelliği başlatır veya istediğiniz bilgileri gösterir. Ayrıntılı bilgi için www.samsung.com/bixby sitesini ziyaret edin.



- Konuşurken saat mikrofonunun tıkalı olmadığından emin olun.
- Bixby yalnızca belirli dillerde kullanılabilir ve bölgenize bağlı olarak bazı özellikler kullanılamayabilir.

Bixby'yi uyandırma

Ana ekran tuşunu basılı tutarken Bixby'ye ne istediğinizi söyleyin. Bu özelliği kullanmak için Uygulamalar ekranında Ayarlar simgesi (⚙️) üzerine dokunun, **Tuşlar ve hareketler** üzerine dokunun, **Ana ekran tuşu** altında **Uzun basma** ögesine dokunun ve ardından **Bixby** ögesini seçin.

Alternatif olarak, "Hi, Bixby" veya "Bixby" gibi uyandırma cümlesini ve ardından ne istediğinizi söyleyin.

Uyandırma cümlesini belirleme

- 1 Uygulamalar ekranında Ayarlar simgesi (⚙️) üzerine dokunun ve **Gelişmiş özellikler** → **Bixby** üzerine dokunun.
- 2 **Settings** → **Voice wake-up** → **Wake-up phrase** üzerine dokunun ve istediğiniz uyandırma cümlesini seçin.

Hava Durumu

Bağlı telefonda ayarlanan konumlara ait hava durumu bilgilerini saatte kontrol edin.

Uygulamalar ekranında Hava Durumu simgesi (☀️) üzerine dokunun.

Zamana özel hava durumu veya haftalık bilgiler gibi hava durumu bilgilerini kontrol etmek için dokunmatik çerçeveyi kullanın veya ekranda yukarı ya da aşağı kaydırın.

Başka bir şehrin hava durumu bilgilerini eklemek için **Konumları yönet** → **Telefonda yönet** üzerine dokunun ve bağlı telefonda şehri ekleyin.

Alarm

Saatin alarmlarını ve telefonun alarmlarını ayrı ayrı ayarlayın ve yönetin.



Saatiniz Bluetooth aracılığıyla telefonunuza bağlandığında, telefonunuzdaki tüm alarm listelerini saatten kontrol edebilirsiniz.

Alarm ayarlama

- 1 Uygulamalar ekranında Alarm simgesi (🕒) üzerine dokunun.
- 2 Yalnızca saatiniz üzerinde çalacak alarmları ayarlamak için **Saate ekle** üzerine dokunun. Ayrıca **Telefonda ekle** üzerine dokunarak bağlı telefonda da alarm ekleyebilirsiniz.
- 3 Giriş alanı üzerine dokunun, dokunmatik çerçeveyi kullanarak veya ekranı yukarı ya da aşağı kaydırarak alarm saatini ayarlayın ve ardından **Sonraki** üzerine dokunun.
- 4 Ne zaman kapatılacağı ve tekrarlanıp tekrarlanmayacağı gibi diğer alarm seçeneklerini ayarlayıp **Kaydet**'e dokunun. Kaydedilen alarm, alarmlar listesine eklenir.

Alarmları açmak veya kapatmak için alarmlar listesinde alarmın yanındaki tuşa dokunun.

Alarmları kapatma

Bir alarmı kapatmak için Kapat simgesini (⌵) büyük dairenin dışına sürükleyin. Alternatif olarak, dokunmatik çerçeveyi saat yönünde kaydırın.

Erteleme özelliğini kullanmak isterseniz Ertele simgesini (⌚) geniş dairenin dışına sürükleyin. Alternatif olarak, dokunmatik çerçeveyi saat yönünün tersine kaydırın.

Alarm silme

Alarmlar listesinde, bir alarma uzun dokunun ve ardından **Sil** ögesine dokunun.

Dünya saati

Telefondan eklenen dünya saatlerini kontrol etmek için Uygulamalar ekranında Dünya saati simgesi (🌐) üzerine dokunun.

Dünya saati eklemek için **Telefonda ekle** üzerine dokunun. Ya da dünya saatleri eklediyseniz, **Telefonda yönet** üzerine dokunun ve ardından bağlı telefonda bir dünya saati ekleyin veya kaldırın.

Zamanlayıcı

Bir zamanlayıcı ayarlama

- 1 Uygulamalar ekranında Zamanlayıcı simgesi (🕒) üzerine dokunun.
- 2 Özel simgesi (🕒) üzerine dokunun.
- 3 Giriş alanı üzerine dokunun, dokunmatik çerçeveyi kullanarak veya ekranı yukarı ya da aşağı kaydırarak süreyi ayarlayın ve ardından Başlat simgesi (▶) üzerine dokunun.



Bir ön ayar seçerseniz, zamanlayıcı hemen çalışmaya başlar. Dokunmatik çerçeveyi kullanarak veya ekranda yukarı ya da aşağı kaydırarak da daha fazla ön ayarı kontrol edebilirsiniz.

Bir zamanlayıcıyı kapatma

Zamanlayıcınız tamamlandığında Kapat simgesini (⌘) büyük dairenin dışına sürükleyin. Alternatif olarak, dokunmatik çerçeveyi saat yönünde kaydırın.

Zamanlayıcıyı yeniden başlatmak için, Tekrarla simgesini (↺) büyük dairenin dışına sürükleyin. Alternatif olarak, dokunmatik çerçeveyi saat yönünün tersine kaydırın.

Kronometre

- 1 Uygulamalar ekranında Kronometre simgesi (⌚) üzerine dokunun.
- 2 Dokunmatik çerçeveyi kullanarak veya ekranda sola ya da sağa kaydırarak kullanmak istediğiniz kronometre stilini seçin.
Kronometre stilini değiştirmek için ekrana uzun dokunun.
- 3 Bir etkinliği başlatmak için **Başlat** üzerine dokunun.
Bir etkinliğin zamanını tutarken tur zamanlarını kaydetmek için **Tur** veya Tur simgesi (🕒) üzerine dokunun.

4 **Durdur** veya Durdur simgesi (⏸) üzerine dokunarak zamanı durdurun.

- Zamanı tekrar başlatmak için **Devam** veya Devam et simgesi (▶) üzerine dokunun.
- Tur zamanlarını silmek için **Sıfırla** veya Sıfırla simgesi (🔄) üzerine dokunun.



Uygulamalar ekranında Ayarlar simgesi (⚙️) → **Tuşlar ve hareketler** → **Eylem** üzerine dokunun ve Hızlı tuşuyla kronometreyi doğrudan kontrol etmek için **Kronometre** ögesini seçin. Kullanım sırasında, kronometreyi durdurmak veya sürdürmek için Hızlı tuşuna basın ve tur süresini kaydetmek için iki kez basın. Durmuşken, tüm tur sürelerini temizlemek için Hızlı tuşuna uzun basın.

Galeri

Tanıtım

Saatinizde kayıtlı veya telefonunuzda senkronize edilmiş görüntüler, albümler ve hikayelere erişebilirsiniz. Ayrıca resimler kullanarak saat görünümünü kişiselleştirebilirsiniz.

Saatinizde kayıtlı resimleri yönetme

Saatinizde türe göre kategorilere ayrılmış resimleri kontrol edin ve istediğiniz şekilde ekleme veya çıkarma yaparak bu dosyaları yönetin. Resimlerinizi telefonunuzdan saatinize otomatik olarak senkronize edebilirsiniz.

- 1 Telefonunuzda **Galaxy Wearable** uygulamasını açın.
- 2 **Saat ayarları** → **İçeriği yönetme** üzerine dokunun.
- 3 **Saatteki görüntüler** seçin.

Saatinizde kayıtlı resimler kategoriye göre sıralanmış şekilde görünür.

- Telefonunuzdan saatinize resim göndermek için Ekle simgesi (+) üzerine dokunun, resimleri seçin ve ardından **Tamamlandı** üzerine dokunun.
- Saatinizde kayıtlı resimleri silmek için, silmek istediğiniz dosyaya uzun dokunun ve **Sil**'e dokunun.

Telefonunuzdaki resim dosyalarını altı saatte bir saatiniz ile senkronize etmek için **Albümleri otomatik eşitle** tuşuna dokunarak açın. Ardından **Eşitlenecek albümler** üzerine dokunup saatinize aktarılacak albümleri seçin ve ardından **Bitti** üzerine dokunun. Seçilen albümler, kalan pil gücü %15'ten fazla olduğunda ve saatinizde güç tasarrufu modu kapatıldığında saatinizle otomatik olarak senkronize edilecektir.

Galeri'yi kullanma

Uygulamalar ekranında Galerî simgesi (📷) üzerine dokununuz.

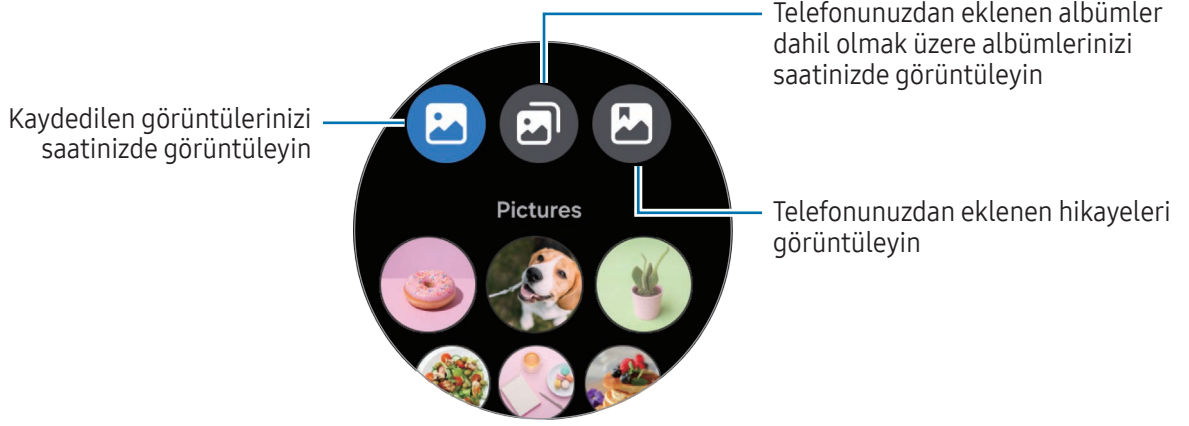

Fotoğrafları görüntüleme

Saatinizde kaydedilen resimleri kontrol edip yönetebilirsiniz.

- 1 Uygulamalar ekranında Galerî simgesi (📷) üzerine dokununuz.
- 2 Bir kategori seçin.
- 3 Listede gezinmek ve bir görüntü seçmek için dokunmatik çerçeveyi kullanın veya ekranı yukarı ya da aşağı kaydırın.



Yakınlaştırma ve uzaklaştırma

Görüntüye iki kez dokunarak, iki parmağınızı birbirinden ayırarak veya birbirine yaklaştırarak görüntüyü yakınlaştırabilir ya da uzaklaştırabilirsiniz.



Bir görüntü büyütüldüğünde, görüntünün kalanını ekranı kaydırarak görüntüleyebilirsiniz.

Saatin görünümünü kişiselleştirme

Saat görünümünüzü resimlerle kişiselleştirdikten sonra resimleri saatinizde görüntüleyebilirsiniz. Daha fazla bilgi için [Saat görünümünü resimle özelleştirme](#) bölümüne bakın.

- 1 Uygulamalar ekranında Galeri simgesi () üzerine dokunun.
- 2 Kullanılacak görüntüye uzun dokunun.
Daha fazla görüntü seçmek için dokunmatik çerçeveyi kullanın veya ekranı sola ya da sağa kaydırın ve daha fazla görüntü seçin.
- 3 Telefona ekle simgesi () üzerine dokunun ve bir saat görünümü türü seçin.

Görüntüleri silme

- 1 Uygulamalar ekranında Galeri simgesi () üzerine dokunun.
- 2 Silinecek görüntüye uzun dokunun.
Silme istediğiniz daha fazla görüntüyü seçmek için, dokunmatik çerçeveyi kullanın veya ekranda sola veya sağa kaydırarak silme istediğiniz diğer görüntüleri seçin.
Tüm görüntüleri seçmek için **Hepsi** ögesine dokunun.
- 3 Sil simgesi () üzerine dokunun.

Samsung Find

Saatinizle aynı Samsung account'a kayıtlı telefonunuzu veya başka bir giyilebilir cihazı kaybederseniz, bulmak için saatinizi kullanabilirsiniz. Ayrıca önceden ayarladığınız diğer kişilerin konumunu paylaşabilirsiniz.



Uygulama düzgün bir şekilde çalışmıyorsa, Uygulamalar ekranında Ayarlar simgesi (⚙️) → **Uygulamalar** → **Uygulama listesi** → **Samsung Find** → **İzinler** → **Konum** üzerine dokunun ve **Her zaman** ögesini seçin.

Kişileri bulma

- 1 Uygulamalar ekranında Bul simgesi (📍) üzerine dokunun.
- 2 **Kişiler** üzerine dokunun.
- 3 Listedeki bulmak istediğiniz kişiyi seçin.
Haritada kişinin konumu gösterilecektir. Kişinin ayrıntılı konumunu kontrol etmek için Daha fazlası simgesi (⋮) üzerine dokunun.

Cihazlarımı bul

- 1 Uygulamalar ekranında Bul simgesi (📍) üzerine dokunun.
- 2 **Cihazlar** üzerine dokunun.
- 3 Listedeki bulmak istediğiniz cihazı seçin.
Harita cihazınızın konumunu gösterir. Ayrıntılı adresi kontrol etmek için Daha fazlası simgesi (⋮) üzerine dokunun.

Acil durum mesajı gönderme

Tanıtım

Örneğin, düşüp yaralanmanız gibi acil bir durumda, acil servisi arayın ve daha önce kaydettiğiniz kişilere konum bilgilerinizi içeren bir SOS mesajı gönderin. Saatinizi, SOS mesajı gönderdikten sonra tıbbi bilgileri görüntüleyecek şekilde de ayarlayabilirsiniz.



- Saatinizin GPS özelliği açık değilse ve konum bilgilerinizi göndermek için GPS gerekiyorsa, konumunuzu belirlemek için bu özellik otomatik olarak açılır.
- Bölgenize veya durumunuza bağlı olarak konum bilgileriniz gönderilmeyebilir.

SOS isteğini önceden ayarlama

Tıbbi bilgileri girme

Adınız ve kan grubunuz gibi tıbbi bilgilerinizi girin. Acil durumlarda bu bilgilere doğrudan saatinizden erişilebilir.

- 1 Telefonunuzda **Galaxy Wearable** uygulamasını açın ve **Saat ayarları** → **Güvenlik ve acil durum** üzerine dokunun.
- 2 **Sağlık bilgileri** üzerine dokunun, bilgilerinizi girin ve ardından **Kaydet** üzerine dokunun.

SOS mesajı gönderirken girilen tıbbi bilgiler saatinizin SOS ekranında görünecektir.

Acil durumda iletişim kurulacak kişileri kaydetme

Bir acil durum isteği gönderirken size yardımcı olabilecek kişileri ekleyin.

- 1 Telefonunuzda **Galaxy Wearable** uygulamasını açın ve **Saat ayarları** → **Güvenlik ve acil durum** üzerine dokunun.
- 2 **Acil durum kişileri** ögesine dokunun.
- 3 **Acil durum kişisi ekle** üzerine dokunun, mevcut kişilerinizden istediğiniz kişileri seçin ve ardından **Bitti** üzerine dokunun.

SOS isteğinde bulunma

SOS isteğini ayarlama

- 1 Telefonunuzda **Galaxy Wearable** uygulamasını açın ve **Saat ayarları** → **Güvenlik ve acil durum** üzerine dokunun.
- 2 **Acil durum SOS** üzerine dokunun ve SOS isteğini ayarlayın.
 - Acil arama yapmak üzere bir kişi seçmek için **Aranacak acil durum numarası** üzerine dokunun ve bir kişi seçin veya manuel olarak bir numara girin.
 - Acil durumda iletişim kurulacak kişilere mevcut konumunuzu içeren bir SOS mesajı göndermek için **Acil dur. kişilerine SOS gönder** tuşuna dokunarak açık konuma getirin. Mesaj göndermek için acil durumda iletişim kurulacak kişilerini ayarlamayla ilgili daha fazla bilgi için [Acil durumda iletişim kurulacak kişileri kaydetme](#) kısmına bakın.
 - Otomatik olarak bir acil durum araması başlatmak ve SOS isteği ekranında bir geri sayımdan sonra SOS mesajı göndermek için, **Arama için kaydırma gerektir** üzerine dokunarak kapatın ve SOS isteğinden önceki geri sayım süresini ayarlamak için **Geri sayım** üzerine dokunun.

SOS isteği gönderme

- 1 Acil bir durumda, saatin Ana ekran tuşuna beş kez basın.
 - 2 Acil arama simgesini (📞) büyük dairenin dışına sürükleyin. Alternatif olarak, dokunmatik çerçeveyi saat yönünün tersine kaydırın.

Acil durumda iletişime geçilecek kişiniz aranır.
 - 3 Arama sona erdiğinde, Paylaşmayı başlat simgesini (📍) büyük dairenin dışına sürükleyin. Alternatif olarak, dokunmatik çerçeveyi saat yönünün tersine kaydırın.

Mevcut konumunuz acil durumda iletişim kurulacak kişilerinle paylaşılır ve saatinizde SOS ekranı görünür.
- Arama yapmamak veya mevcut konumunuzu paylaşmamak için SOS talebi ekranındaki İptal simgesini (❌) büyük dairenin dışına sürükleyin. Alternatif olarak, dokunmatik çerçeveyi saat yönünde kaydırın.
 - **Acil dur. kişilerine SOS gönder** özelliği kapalıysa, acil durumda iletişim kurulacak kişilerinize mevcut konumunuzu içeren bir mesaj gönderilmeyecektir.

Siren çalma

Acil bir durumda birinin dikkatini çekmek, yerinizi bildirmek ve yardım istemek için bir siren çalabilirsiniz. Bir SOS isteğinden sonra saatinizde SOS ekranı görüntülendiğinde **Siren** üzerine dokunarak siren çalın.



Ayrıca sireni çalmak için Hızlı tuşuna uzun basabilirsiniz. Siren çalmadan önce bir geri sayım başlatmak için Hızlı tuşuna 5 saniye boyunca uzun basın. Geri sayım sırasında sireni kapatmak için saatinizde herhangi bir tuşa basın veya İptal simgesi (X) üzerine dokunun. Siren çalmaya başladıktan sonra durdurmak için Durdur simgesi (■) üzerine dokunun veya 3 saniyeden uzun bir süre boyunca Hızlı tuşuna uzun basın. Siren çalmazsa, Uygulamalar ekranında Ayarlar simgesi (⚙️) üzerine dokunun, **Tuşlar ve hareketler** üzerine dokunun ve ardından açmak için **Siren** üzerine dokunun.

Düşerek yaralandığınızda SOS isteğinde bulunma

Düşerek yaralandığınızda yapılacak SOS isteğini ayarlama

- 1 Telefonunuzda **Galaxy Wearable** uygulamasını açın ve **Saat ayarları** → **Güvenlik ve acil durum** üzerine dokunun.
- 2 **Sert düşüş algılaması** üzerine dokunun, açmak için anahtar üzerine dokunun ve ardından düşerek yaralandığınızda bir SOS isteği göndermek için ayarlayın.
 - Saatinizin düşerek yaralandığınızı algılayacağı koşulları ayarlamak için **Düşmenin algılanacağı zamanlar** üzerine dokunun.
 - Acil arama yapmak üzere bir kişi seçmek için **Aranacak acil durum numarası** üzerine dokunun ve bir kişi seçin veya manuel olarak bir numara girin.
 - Düşüp yaralandığınızda, acil durumda iletişim kurulacak kişilere mevcut konumunuzu içeren bir SOS mesajı göndermek için **Acil dur. kişilerine SOS gönder** tuşuna dokunarak bunu açık konuma getirin. Mesaj göndermek için acil durumda iletişim kurulacak kişilerini ayarlamayla ilgili daha fazla bilgi için [Acil durumda iletişim kurulacak kişileri kaydetme](#) kısmına bakın.

Düşerek yaralandığınızda SOS isteği gönderme

Büyük bir darbe alındığında Saat, kolunuzun hareketine göre düştüğünüzü tespit eder. Düşmenin ardından 30 saniye boyunca hareket tespit edilmezse ses çıkarıp titreyerek uyarı gösterir. 60 saniye sonra hâlâ yanıt verilmemiş olursa geri sayımın ardından acil arama yapılır ve önceden kayıtlı kişiye otomatik olarak SOS mesajı gönderilir.



- Yüksek etkili bir egzersiz yaparken saat düşerek yaralandığınızı düşünebilir. Böyle bir durumda, SOS mesajı gönderilmesini istemiyorsanız alarmı iptal edin.
- **Acil dur. kişilerine SOS gönder** özelliği kapalıysa, acil durumda iletişim kurulacak kişilerinize mevcut konumunuzu içeren bir mesaj gönderilmeyecektir.
- Sert bir düşüşten sonra manuel olarak acil arama yapmak ve SOS mesajı göndermek istiyorsanız telefonunuzda **Galaxy Wearable** uygulamasını açın, **Saat ayarları** → **Güvenlik ve acil durum** → **Sert düşüş algılaması** ve ardından **Arama için kaydırma gerektir** üzerine dokunarak bu özelliği açın.

Konum bilgilerinizi paylaşmayı durdurma

Konum bilgilerinizi paylaşırken saat ekranında SOS bildirim simgesi () görünür ve paylaşma durumunu bildirim panelinde kontrol edebilirsiniz.

Konum bilgilerinizi paylaşmayı durdurmak için, bildirim paneline dokununuz ve **Paylaşımı durdur** → Tamam simgesi () üzerine dokununuz.



- SOS mesajları göndermeyi durdurmazsanız, ilk SOS mesajı gönderildikten sonra 24 saat boyunca her 15 dakikada bir konum bilgilerinizi içeren ek mesajlar önceden kayıtlı kişilere sürekli olarak gönderilecektir. Ancak mesaj yalnızca mevcut konumunuz son mesajın gönderildiği konumdan belli bir uzaklıktaysa gönderilir.

Ses Kaydedici

Ses kaydedin veya ses kayıtlarını oynatın.

Ses kaydı yapma

- 1 Uygulamalar ekranında Ses Kaydedici simgesi (🎙️) üzerine dokunun.
- 2 Kayıt işlemini başlatmak için Kaydet simgesi (●) üzerine dokunun. Saatin mikrofonuna doğru konuşun. Kaydetmeyi duraklatmak için Duraklat simgesi (⏸️) üzerine dokunun.

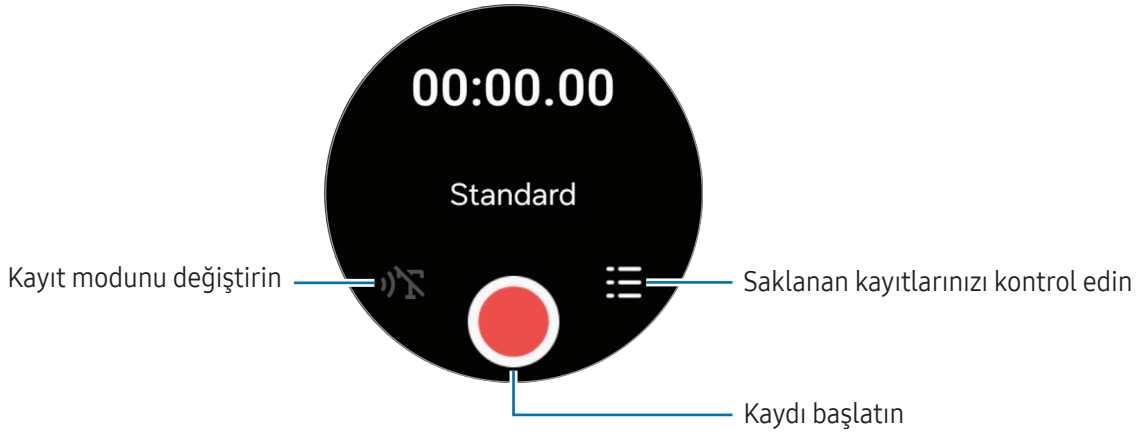

- 3 Kayıt işlemini bitirmek için Durdur simgesi (■) üzerine dokunun. Kayıt kaydedilir. Kaydedilen sesi dinlemek için, bir kayıt dosyası seçin.
- 📝 Saatten kaydedilen ses dosyaları bağlı telefonunuza otomatik olarak senkronize edilir ve metin transkripti oluşturulur, böylece özetine göz atabilirsiniz. Transkript metni diğer dillere de çevrilebilir. Bu özellikler bağlı telefonunuzun modeline göre desteklenmeyebilir.

Kayıt modunu deęiřtirme

Uygulamalar ekranında Ses Kaydedici simgesi (🎙️) üzerine dokunun.

İstedięiniz modu seęin.

- 🎙️ : Bu standart kayıt modudur.
- 🗣️ : Saat en fazla 10 dakikalık ses kaydeder, metne dönüřtürür ve ardından dosyaya kaydeder. En iyi sonuçlar için saati aęzınıza yakın tutun, sessiz bir yerde yüksek sesle ve anlaşılır şekilde konuşun.
 - 🗣️ : Konuşmadan metne dili, konuştuęunuz dille eşleşmiyorsa, saat sesinizi tanımaz. Bu özellięi kullanmadan önce, konuşmadan metne dilini ayarlamak için ses kaydedici ekranında **Konuşmadan metne** üzerine dokunun.

Hesap makinesi

Hesaplamalar yapabilirsiniz.

Uygulamalar ekranında Hesap Makinesi simgesi (🧮) üzerine dokunun.

Geçmiş simgesi (🕒) üzerine dokunun ve hesaplama geçmişini kontrol edin. Geçmiş temizlemek için **Temizle** ögesinin üzerine dokunun.

Bahşiş hesaplamak veya birim dönüřtürme aracını kullanmak için Yardım paneli simgesini (❓) yukarı doğru sürükleyin.

Pusula

Saatinizi pusula olarak kullanabilirsiniz.

- 1 Uygulamalar ekranında Pusula simgesi () üzerine dokunun.
- 2 Saati taktığınız bileğinizi sallayarak pusulayı kalibre etmek için Daha fazla bilgi simgesini (—) yukarı doğru sürükleyin ve **Kalibre et**'e dokunun.
Kalibre ettikten sonra pusula gözükecektir.

Eğim, rakım ve atmosfer basıncı gibi ek bilgileri kontrol etmek için Daha fazla bilgi simgesini (—) yukarı doğru sürükleyin.



- Kablosuz şarj cihazı gibi manyetik maddelerin varlığı saatinizin dahili pusula sensörünü etkileyebilir ve hassasiyetini azaltabilir. Ayrıca manyetik maddeler içeren metalik bant, bantı takma şeklinize bağlı olarak manyetik akımla saatinizin dahili pusula sensörünü etkileyebilir.
- Pusula; yoğun yapılandırmaya sahip bir şehirde, bir binanın içinde ya da kapalı otopark alanı veya bir arabanın içerisi gibi sınırlandırılmış kapalı bir alanda ayarlanmış olsa bile, pusula sensörü manyetik karışmadan etkilenir ve bu durum sensörün doğruluk payında azalmaya yol açar.

Buds

Saate bağlı Galaxy Buds'ın pil durumunu kontrol edebilir ve ayarlarını değiştirebilirsiniz.



Uygulamalar ekranında Buds Kontrolörü simgesi () üzerine dokunun.

Kamera Kontrol Uygulaması

Saate bağlı telefonun kameralarını uzaktan kontrol edebilir, uzaktan fotoğraf çekebilir veya video kaydedebilirsiniz.



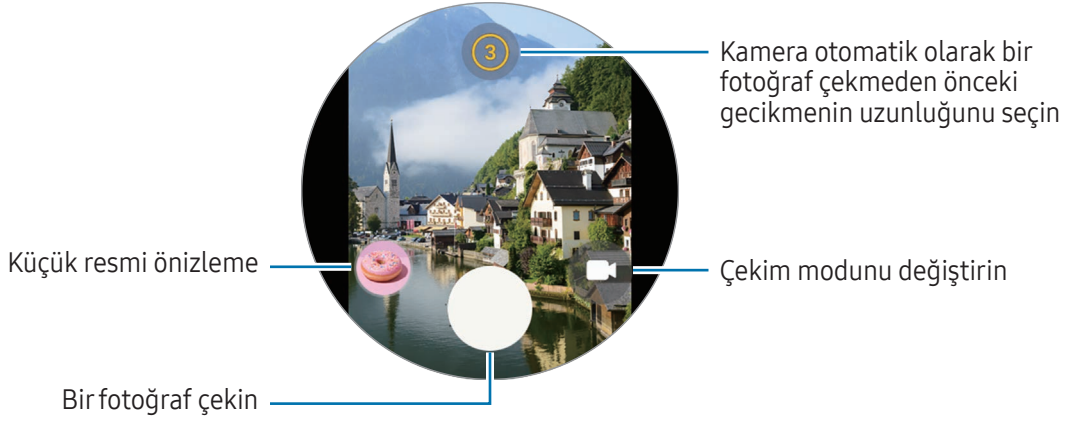

 Bu uygulama bağlı telefona göre kullanılamayabilir.

Fotoğraf çekme

- 1 Uygulamalar ekranında Kamera Kontrolörü simgesi () üzerine dokunun.
Bağlı telefonda Kamera uygulaması açılır.
- 2 Önizleme ekranını kontrol edin ve fotoğraf çekmek için Fotoğraf çek simgesi () üzerine dokunun.



Video kaydetme

- 1 Uygulamalar ekranında Kamera Kontrolörü simgesi () üzerine dokunun.
Bağlı telefonda Kamera uygulaması açılır.
- 2 Çekim modunu videoya dönüştürmek için Video simgesi () üzerine dokunun ve video kaydetmek için Kaydı başlat simgesi () üzerine dokunun.
Kayıt sırasında videodan bir görüntü yakalamak için Yakala simgesi () üzerine dokunun.
- 3 Videoyu kaydetmeyi durdurmak için Kaydı durdur simgesi () üzerine dokunun.

Samsung Global Goals

Birleşmiş Milletler Genel Kurulu tarafından 2015'te oluşturulan Global Goals sürdürülebilir bir toplum oluşturmayı amaçlayan hedefleri içerir. Bu hedefler yoksulluğu ortadan kaldırma, adaletsizlikle mücadele etme ve iklim değişikliğini önleme konusunda yeterli güce sahiptir.

Samsung Global Goals ile, global goals hakkında daha fazla bilgi edinin ve daha iyi bir gelecek için harekete katılın.

SmartThings

Telefonunuza bağlı akıllı cihazları ve Nesnelerin İnterneti (IoT) ürünlerini saatinizle kontrol edebilirsiniz.

- 1 Uygulamalar ekranında SmartThings simgesi () üzerine dokununuz.
- 2 **Tüm rutinler** veya **Tüm cihazlar** üzerine dokununuz ve ardından kontrol edilecek bir cihaz veya rutin seçin.

Rutin veya cihaz eklemek için **Telefonda göster** üzerine dokununuz ve bağlı telefona ekleyin.

-  Bağlı telefonunuza SmartThings uygulaması yüklenmediyseniz veya SmartThings uygulamasının saatinizdeki ve telefonunuzdaki sürümleri eşleşmiyorsa bu uygulamayı kullanamazsınız. **Telefonda göster** üzerine dokunarak uygulamanın en son sürümünü telefonunuza indirin.

Google Apps

Google, saat için bazı uygulamalar sağlar. Bazı uygulamalara erişmek için bir Google Hesabı gerekebilir.

- **Haritalar:** Haritada konumunuzu bulun ve GPS kullanarak haritada arama yapın.
 - **Mesajlar:** Saatinizde veya telefonunuzda mesaj gönderin ve alın.
 - **Asistan:** Sesinizi kullanarak saat özelliklerini kullanın veya bilgileri arayın.
 - **Gemini:** Bilgi arama veya içerik yazma gibi çeşitli özellikleri kullanmak için Gemini ile iletişime geçin.
-  • Bazı uygulamalar iletişim operatörüne veya modele bağlı olarak kullanılamayabilir.
- Google Apps kullanmak için, saatinize bir Wi-Fi ya da mobil ağ bağlantısı gerekir. Wi-Fi ile çalışan modeller telefonunuzla Bluetooth bağlantısına ihtiyaç duyarken mobil ağın etkinleştirildiği modeller uygulamayı doğrudan kendi başına kullanabilir.

Ayarlar

Tanıtım

Fonksiyonlar ve uygulamalar için ayarları kişiselleştirin. Çeşitli ayarları yapılandırarak saatinizin kullanım şeklinize uygun hale getirin.

Uygulamalar ekranında Ayarlar simgesi (⚙️) üzerine dokunun.

 Ayarlar'daki bazı özellikler bölgeye, iletişim operatörüne veya modele bağlı olarak kullanılamayabilir.

Samsung account

Bağlı telefonunuzda Samsung account'u kaydettirin veya önceden kayıtlı Samsung account'u kontrol edin. Ayarlar ekranında, **Samsung account** üzerine dokunun.

Bağlantılar

Wi-Fi

Wi-Fi özelliğini açarak bir Wi-Fi ağına bağlanın.

- 1 Ayarlar ekranında, **Bağlantılar** → **Wi-Fi** üzerine dokununuz ve tuşa dokunarak bu işlevi açın.
- 2 Wi-Fi ağları listesinden bir ağ seçin.
Parola gerektiren ağlar, kilit simgesi ile birlikte görünür.
- 3 **Bağlan** üzerine dokununuz.



Eğer bir Wi-Fi ağına düzgün bir şekilde bağlanamazsanız, saatinizin Wi-Fi özelliğini veya kablosuz yönlendiricisini yeniden başlatın.

Bluetooth

Bluetooth üzerinden bir telefona bağlanın. Bluetooth kulaklık gibi Bluetooth özellikli diğer cihazları da bağlayabilirsiniz.

Ayarlar ekranında, **Bağlantılar** → **Bluetooth** üzerine dokununuz.

! Bluetooth kullanımıyla ilgili önlemler

- Samsung, Bluetooth ile gönderilen veya alınan verilerin kaybedilmesi, engellenmesi veya kötüye kullanılması konusunda sorumluluk kabul etmemektedir.
- Mutlaka güvenilen ve düzgün şekilde güvenliği sağlanan cihazlarla veri paylaştığınızdan veya aldığınızdan emin olun. Cihazlar arasında engel varsa çalışma mesafesi kısalmaktadır.
- Bazı cihazlar, özellikle Bluetooth SIG tarafından test edilmeyen veya onaylanmayanlar, cihazınızla uyumlu olmayabilir.
- Bluetooth özelliğini yasa dışı kullanmayın (örneğin, dosyaları izinsiz alma veya ticari amaçlar doğrultusunda izinsiz iletişime geçme gibi). Samsung, Bluetooth özelliğinin yasa dışı kullanılmasından dolayı oluşabilecek durumlardan sorumlu değildir.

NFC ve temassız ödemeler

Bu özelliği, gerekli uygulamaları indirdikten sonra ödeme yapmak ve yol veya etkinlik bileti satın almak için de kullanabilirsiniz.

Ayarlar ekranında **Bağlantılar** → **NFC ve temassız ödemeler** üzerine dokununuz.

 Saatte yerleşik NFC anteni vardır. NFC antenine zarar vermemek için saati dikkatlice kullanınız.

NFC özelliği ile ödeme yapma

Ödeme yapmak için NFC özelliğini kullanmadan önce mobil ödeme hizmetine kaydolmalısınız. Hizmet hakkında bilgi almak veya kaydolmak için, servis sağlayıcınız ile temasa geçiniz.

- 1 Ayarlar ekranında, **Bağlantılar** → **NFC ve temassız ödemeler** üzerine dokununuz ve ardından tuşa dokunarak bu işlevi açınız.
- 2 Saatinizin NFC anten alanını NFC kart okuyucusuna dokundurun.

Varsayılan uygulamayı ayarlamak için Ayarlar ekranında **Bağlantılar** → **NFC ve temassız ödemeler** → **Varsayılan cüzdan uygulaması** üzerine dokunduktan sonra bir uygulama seçiniz.

 Ödeme hizmetleri listesi tüm mevcut ödeme uygulamalarını içermeyebilir.

Uçuş modu

Saatinizi, saatteki kablosuz işlevlerin tümünü kapatacak şekilde ayarlayınız. Yalnızca ağ dışı servisleri kullanabilirsiniz.



Ayarlar ekranında, **Bağlantılar** üzerine dokununuz ve ardından **Uçuş modu** tuşuna dokunarak bu işlevi açınız.

 Havayolu tarafından sağlanan düzenlemeleri ve kabin ekibi tarafından verilen talimatları uygulayınız. Cihazın kullanılmasına izin verilen durumlarda her zaman cihazınızı Uçuş modunda kullanınız.

Mobil ağlar

Mobil ağları kontrol etmek için ayarları kişiselleştirin.

Ayarlar ekranında **Bağlantılar** → **Mobil ağlar** üzerine dokununuz ve bir mobil ağ bağlantısı seçeneği belirleyin.

- **Otomatik:** Telefonunuzla Bluetooth bağlantısı kesildiğinde saatin mobil ağını otomatik olarak kullanacak şekilde ayarlayın.
 -  Saat, Bluetooth ile telefona bağlandığında, pil gücünden tasarruf yapılması için saat mobil ağı kapatılır. Bu durumda, saatin telefon numarasına gelen arama ve mesajları alamazsınız.
 - Telefonunuzla Bluetooth bağlantısı kesildiğinde, saatin mobil ağı otomatik olarak bağlanacaktır. Bu durumda, saatin telefon numarasına gelen arama ve mesajları alabilirsiniz.
- **Her zaman açık:** Telefonla olan bağlantıdan bağımsız olarak saatin mobil ağını her zaman kullanacak şekilde ayarlayın.
- **Her zaman kapalı:** Saatin mobil ağını kullanılmayacak şekilde ayarlayın.
- **Mobil planlar:** İletişim operatörünün mobil veri paketine veya ek servislerine abone olun.
 -  Ağ bağlantısı gerektiren bazı hizmetler iletişim operatörüne bağlı olarak kullanılamayabilir.
 - İletişim operatörünün mobil paketine abone değilseniz, pil gücünden tasarruf etmek için saatin mobil ağı kapatılır ve ağ servisleri kullanılamayabilir.

Veri kullanımı

Veri kullanım miktarınızı takip edin ve limit ayarlarını kişiselleştirin. Saati, belirtilen mobil veri sınırınıza ulaştığınızda mobil veri bağlantısını otomatik olarak devre dışı bırakacak şekilde ayarlayın.

Ayarlar ekranında, **Bağlantılar** → **Veri kullanımı** üzerine dokununuz.

- **Faturalandırma döngüsü başlangıcı:** Planınızın veri kullanımının aylık başlangıç tarihini ayarlayın.
- **Veri sınırı ayarla:** Belirtilen mobil veri sınırınıza ulaştığınızda mobil veri bağlantısını otomatik olarak devre dışı bırakmak için özelliği açın veya kapatın.
- **Veri sınırı:** Mobil veri sınırını ayarlayın.

Modlar ve Rutinler

Modları kullanma

Mevcut etkinliğinize veya konunuza bağlı olarak bağlı telefonunuzla senkronize olan modları açın veya kapatın.

Ayarlar ekranında, **Modlar ve Rutinler** → **Modlar** ögesine dokununuz.

1 İstedığınız modu seçin.

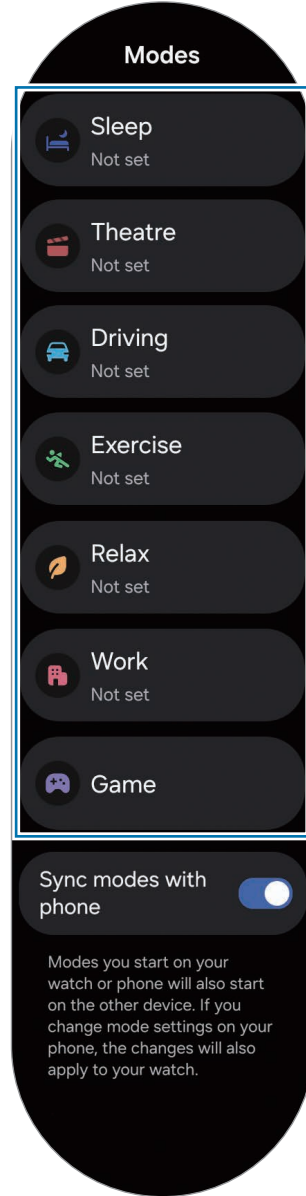

2 Aç üzerine dokunun.

Otomatik olarak çalışan modlar için, bağlı telefonda eklenen koşullar algılandığında açılır.

Mod ayarlarını değiştirmek için, **Telefnda ayarla** üzerine dokunun ve bağlı telefondaki ayarları yapılandırın.

Bağlı telefonunuzla saatiniz arasında mod senkronizasyonu çalışmıyorsa, **Modları telefonla eşitle** tuşuna dokunarak özelliği açın. Bağlı telefonda eklenen yeni modlar veya değiştirilen mod ayarları, modların çalışma durumuyla birlikte saatle senkronize edilir.



Modları telefonla eşitle özelliği kapatılmışsa veya bağlı telefon farklı bir yazılım sürümüne sahipse, yalnızca bazı modlar kullanılabilir.

Rutinleri kullanma

Bağlı telefonunuzla senkronize olan manuel rutinleri açın veya kapatın. Örneğin, ses ayarlarınızı değiştirebilirsiniz.

Ayarlar ekranında, **Modlar ve Rutinler** → **Rutinler** ögesine dokunun.

1 İstedığınız rutini seçin ve **Başlat** üzerine dokunun.

Rutin yoksa **Telefona ekle** üzerine dokunun ve bağlı telefonda manuel bir rutin ekleyin.

2 Rutinleri çalıştırmayı durdurmak için **Durdur** üzerine dokunun.

Rutin ayarlarını değiştirmek için, **Telefnda ayarla** üzerine dokunun ve bağlı telefondaki ayarları yapılandırın.



Bu özellik, bağlı telefonun yazılım sürümüne bağlı olarak desteklenmeyebilir.

Sesler ve titreşim

Ses ve titreşim ayarlarını değiştirin.

Ayarlar ekranında, **Sesler ve titreşim** üzerine dokununuz.

- **Ses / Titreşim / Sessiz:** Saati, ses modunu, titreşim modunu veya sessiz modunu kullanacak şekilde ayarlayın.
- **Sesle titre:** Saati hem ses hem de titreşim verecek şekilde ayarlayın.
- **Titreşim:** Titreşim süresi ve yoğunluğunu ayarlayın.
- **Arama titreşimi:** Arama titreşim ayarlarını değiştirin.
- **Bildirim titreşimi:** Bildirim titreşim ayarlarını değiştirin.
- **Sistem titreşimi:** Hangi eylemlerin titreşim geri bildirimini alacağını seçin.
- **Ses düzeyi:** Ses seviyesini ayarlayın.
- **Zil sesi:** Arama zil sesini değiştirin.
- **Bildirim sesi:** Bildirim sesini değiştirin.
- **Sistem sesleri:** Belirli eylemler için sesi ayarlayın.

Bildirimler

Bildirim ayarlarını değiştirin.

Ayarlar ekranında, **Bildirimler** üzerine dokununuz.

- **Uygulama bildirimleri:** Saatinizde bildirimleri almak için bir telefon veya saat uygulaması seçin.
- **Saatte telefon bildirimleri:** Saatinizi takarken telefon bildirimlerini nasıl alacağınızı ayarlayın.
- **Rahatsız etmeyin:** İzin verdiğiniz istisnalar hariç tüm bildirimleri susturmak için saati ayarlayın.
- **Gelişmiş ayarlar:** Gelişmiş bildirim ayarlarını yapılandırın.
- **Bildirim yardımı:** Bildirimlerle ilgili daha fazla bilgi edinin.

Ekran

Ekran ayarlarını değiştirme.

Ayarlar ekranında, **Ekran** üzerine dokunun.

- **Parlaklık:** Ekranın parlaklığını ayarlayın.
- **Adaptif parlaklık:** Saati, parlaklık ayarlarınızı takip etmeye ve benzer ışıklandırma durumlarında otomatik olarak bunları uygulamaya ayarlayın.
- **Always On Display:** Saatiniz bileğinizdeyken, saat ekranıyla birlikte bazı uygulamaların ekranını her zaman açık kalacak şekilde ayarlayın. Ancak bu özelliği kullandığınızda pil daha hızlı bitecektir.
- **Ekran uyandırma:** Ekranın nasıl açılacağını seçin. Daha fazla bilgi için [Ekranı açma](#) bölümüne bakın.
- **Ekran zaman aşımı:** Ekranın arka plan ışığını kapatmadan önce saatin bekleyeceği zamanı ayarlayın.
- **Son uyg. göster:** Ekran kapatıldıktan sonra son kullanılan uygulamanın açık kalacağı süreyi ayarlayın. Kapatıldıktan sonra belirlediğiniz süre içerisinde ekranı tekrar açarsanız, saat ekranı yerine en son kullandığınız uygulama ekranı görünecektir.
- **Yazı tipi:** Ekran yazı tipini stilini seçin.
- **Dokunma hassasiyeti:** Ekranı eldivenlerle kullanmak için ekranın dokunmaya duyarlılığını artırın.
- **Şarj bilgilerini göster:** Saati, şarj olurken ekran kapandığında şarj bilgisini gösterecek şekilde ayarlayın.

Pil

Saati kullanabileceğiniz kalan pil gücünü ve süreyi kontrol edin. Pil seviyesi azaldığında pil tüketimini azaltmak için güç tasarrufu modunu açın.

Ayarlar ekranında, **Pil** üzerine dokunun.

- **Güç tasarrufu:** Pilin kullanım süresini uzatmak için güç tasarrufu modunu açın.
- **Sağlık özelliklerini sınırla:** Pil kullanım süresini artırmak için güç tasarrufu modu açıkken bazı Samsung Health özelliklerini kapatın.
- **Pil kullanımı:** Saatinizi en son tam olarak şarj ettikten sonra hangi uygulamaları kullandığınızı ve bu uygulamaların ne kadar pil ömrü tükettiğini kontrol edin.

- **Uyku modundaki uygulamalar:** Arka planda uykuda olan uygulamaları seçin. Uykuda olan uygulamalar pil kullanım süresini uzatmak için sadece nadiren arka planda çalışır.
- **Sadece saat:** Ekranda sadece saat görünür ve diğer tüm özellikler pil tüketimini azaltmak için kapatılır. Saati kontrol etmek için Ana ekran tuşuna basın. Sadece saat modunu kapatmak için Ana ekran tuşuna uzun basın. Alternatif olarak, saati belirli bir seviyeye kadar şarj etmek için kablosuz şarj cihazının üzerine yerleştirin. Saat kapanıp yeniden açılır.
- **Şarj bilgilerini göster:** Saati, şarj olurken ekran kapandığında şarj bilgisini gösterecek şekilde ayarlayın.
- **Otomatik güç açma:** Saat kapalıyken ve pili %10'dan fazla olduğunda saati şarj etmeye başladığınızda saat otomatik olarak açılmak için ayarlayın.



Kalan kullanım süresi pil bitmeden önce kalan süreyi gösterir. Kalan kullanım süresi saat ayarlarınıza ve çalıştırma şartlarına bağlı olarak farklılık gösterebilir.

Tuşlar ve hareketler

Tuşlar veya hareketler özelliğini açın ve ayarları yapılandırın.

Ayarlar ekranında **Tuşlar ve hareketler** üzerine dokununuz.

- **Hızlı tuşu:** Hızlı tuşu kullanıldığında başlatılacak uygulamayı veya özelliği seçin. Daha fazla bilgi için [Hızlı tuşunu ayarlama ve kullanma](#) bölümüne bakın.
- **Ana ekran tuşu:** Ana ekran tuşuna çift dokunduğunuzda veya uzun bastığınızda başlatılacak uygulamayı veya özelliği seçin.
- **Geri tuşu:** Geri tuşuna bastığınızda başlatılacak uygulamayı veya özelliği seçin.
- **Çift sıkıştırma:** Saati taktığınız elinizin baş ve işaret parmaklarıyla iki kez dokunduğunuzda aramaları yanıtlama veya uyarıları kapatma gibi uygulamaları çalıştırmayla ilgili özellikleri başlatmak için ayarlayın. Ayrıca Saat ekranının alt kısmından Now çubuğunu açabilirsiniz.
- **Sallama:** Saati taktığınız bileğinizi iki kez döndürerek çağruları reddetme veya uyarıları yok sayma gibi özellikleri çalıştıracak şekilde ayarlayın.
- **Tık tık:** Seçili özelliği Saati taktığınız bileği iki kez yukarı ve aşağı bükerek başlatacak şekilde ayarlayın.

Health

Egzersiz ve fitness ile bağlantılı çeşitli ayarları yapılandırın.

Ayarlar ekranında, **Health** üzerine dokununuz.

- **Genel:** Günlük etkinlik hedeflerinize ulaşmanıza teşvik edecek uyarılar almak ve hedeflerinize ulaştığınızda bildirimler almak için özelliği etkinleştirin.
- **Ölçüm:** Kalp atış hızınızı ve stresinizi nasıl ölçeceğinizi ayarlayın ve uyku sırasında ölçülebilen ek özellikleri açıp kapatın.
- **Döngü takibi:** Menstrüel periyodunuzu tahmin etmek için siz uyurken cilt sıcaklığınızı ölçen özelliği açıp veya kapatın.
- **Antrenmanları otomatik algıla:** Otomatik egzersiz algılama özelliğini açın ve algılanacak egzersiz türlerini seçme gibi ayarları yapılandırın.
- **Hareketsiz süre:** 50 dakika hareketsiz kaldıktan sonra uyarı almak için özelliği açın ve bildirim almak istediğiniz saat ve günleri ayarlayın.
- **Diğer cihazlara görünür yap:** Diğer cihazların saatinizi bulmasına izin verin.
- **Cihazlar ve servislerle verileri paylaş:** Diğer bağlı sağlık platformu uygulamaları, egzersiz makineleri ve TV'lerle bilgi paylaşılacak şekilde ayarlayın.
- **Gizlilik:** Egzersiz sırasında gerekli bilgileri görüntülemek için bilgilerin paylaşılacağı uygulamaları veya servis sağlayıcılarını seçin.

Güvenlik ve gizlilik

Saatin güvenlik ve gizlilik durumunu kontrol edin ve ayarları değiştirin.

Ayarlar ekranında **Güvenlik ve gizlilik** ögesine dokununuz.

- **Kilit türü:** Ekran kilitleme yöntemini değiştirin. Daha fazla bilgi için [Kilit ekranı](#) bölümüne bakın.
- **Bilek algılaması:** Saati takıp takmadığınızı algılamak için ayarlayın.
- **Şifreler, parolalar ve otomatik doldurma:** Tercih ettiğiniz hizmeti değiştirin veya tüm parola, parola anahtarı ve otomatik doldurma hizmetlerini yönetin.
- **Gizlilik:** Gizlilik ayarlarınızı değiştirin ve ilgi alanlarınıza ve saatinizi nasıl kullandığınıza göre değişen kişiselleştirilmiş hizmet alacak şekilde ayarlayın.

Konum

Konum bilgisi kullanımı için ayarları değiştirin.

Ayarlar ekranında, **Konum** üzerine dokunun.

- **Uygulama izinleri:** Saatin konumuna erişim izni olan uygulamaları kontrol edin ve izin ayarlarını düzenleyin.
- **Konum servisleri:** Saatinizin kullandığı konum hizmetlerini kontrol edin.

Güvenlik ve acil durum

Tıbbi bilgilerinizi ve acil durumda aranacak irtibat kişilerinizi yönetin. Ayrıca acil durumlarda SOS talebinde bulunacak şekilde de ayarlayabilirsiniz. Daha fazla bilgi için [Acil durum mesajı gönderme](#) bölümüne bakın.

Ayarlar ekranında **Güvenlik ve acil durum** ögesine dokunun.

- **Tıbbi bilgi:** Medikal bilgilerinizi ayarlayın veya kontrol edin.
- **Acil durum kişileri:** Acil durumda aranacak kişilerinizi ekleyin.
- **Acil durum SOS:** Acil bir durumda saatin Ana ekran tuşuna beş kez basarak SOS isteyecek şekilde ayarlayın.
- **Sert düşüş algılaması:** Saatiniz sert düşme durumu algıladığında SOS talebi gönderecek şekilde ayarlayın.
- **Acil durum paylaşımı:** Acil durumda iletişim kurulacak kişilerinize konum bilgilerinizi içeren bir mesaj ve bir düşük pil uyarısı gönderin.
- **Kablosuz acil durum uyarıları:** Kablosuz acil durum uyarıları gibi acil durum özelliklerinin ayarlarını değiştirin.

Hesaplar ve yedekleme

Samsung veya Google hesabınızı, bağlı telefonunuza kaydettikten sonra saatin çeşitli özelliklerini kullanabilir ve bunları saatinize ekleyebilirsiniz. Ayrıca bağlı telefonunuzdaki Smart Switch ile saatinizdeki veri ve dosyaları düzenli aralıklarla otomatik olarak yedekleyebilirsiniz.

Ayarlar ekranında **Hesaplar ve yedekleme** üzerine dokunun.

- **Hesaplar:** Samsung veya Google hesabınızı bağlı telefonunuza kaydedin ve saatinize ekleyin. Daha fazla bilgi için [Saatinize hesap ekleme](#) bölümüne bakın.
- **Yedekleme:** Bağlı telefonunuzdaki Smart Switch ile saatinizdeki verilerin otomatik olarak yedeklenip yedeklenmediğini kontrol edin.

Google

Google ayarlarını değiştirin.

Ayarlar ekranında, **Google** üzerine dokunun.

- **Dijital asistan:** Sesinizi kullanarak saat özelliklerini kullanın veya bilgileri arayın.
- **Hesaplar:** Bağlı telefonunuzda kayıtlı Google Hesabını kontrol edin ve o hesabı saatinize ekleyin.
- **Şifre yöneticisi:** Diğer cihazlarızdaki Google Hesabına kayıtlı şifreleri Saatinizle senkronize edin. Uygulamalara ve sitelere doğrudan Saatinizden de giriş yapabilirsiniz.

Gelişmiş özellikler

Gelişmiş özellikleri açın.

Ayarlar ekranında, **Gelişmiş özellikler** üzerine dokunun.

- **Bağlantı kesilmesi uyarıları:** Saatinizi takarken saat ile telefonunuz arasında Bluetooth bağlantısı kaybolduğunda uyarı almak için ayarlayın.
- **Su kilidi:** Suya girmeden önce Su kilidi modunu açın. Su kilidi modu açıldığında dokunma algılaması kullanılamayabilir.
- **Durum göstergeleri:** Saat ekranının üstündeki durum göstergesi simgeleri için ekran ayarlarını değiştirin.
- **Now bar stili:** Saat ekranının alt kısmında Now çubuğunun nasıl gösterileceğini ayarlayın.
- **Medya kont. tuşlarını oto başlat:** Bağlı telefonda müzik veya video oynatıldığında **Medya Kontrol Uygulaması** uygulamasını saatinizde otomatik olarak açılacak şekilde ayarlayın.
- **Telefonda medya oynatılırken Now bar'da göster:** Bağlı telefonda bir müzik veya video çaldığında saat ekranının altında bir ilerleme simgesi göstermek için ayarlayın.
- **Bixby:** Bixby, saatinizi daha rahat kullanmanıza yardım eden bir kullanıcı arayüzüdür. Daha fazla bilgi için [Bixby](#) bölümüne bakın.

Cihaz bakımı

Cihaz bakımı özelliği saatinizin pili, depolama alanı ve hafızasının durumu hakkında genel bilgiler sağlar.

Ayarlar ekranında, **Cihaz bakımı** üzerine dokunun.

- **Pil:** Saati kullanabileceğiniz kalan pil gücünü ve süresini kontrol edin. Pil seviyesi azaldığında pil tüketimini azaltmak için güç tasarrufu modunu açın. Daha fazla bilgi için **Pil** bölümüne bakın.
 - **Depolama:** Kullanılan ve kullanılabilir depolama alanı durumunu kontrol edin ve gereksiz dosyaları kontrol ettikten sonra silerek boş alan açmak için **Telefonda yönet** üzerine dokunun.
-  Dahili depolama alanının gerçek kullanılabilir kapasitesi belirtilen kapasiteden daha azdır, çünkü işletim sistemi ve varsayılan uygulamalar depolama alanının bir kısmını kapsamaktadır. Saati güncellediğinizde mevcut kapasite değişebilir.
- **Hafıza:** Hafıza kullanımını kontrol edin ve arka plan uygulamalarını durdurarak hafıza alanı açmak için **Şimdi temizle** üzerine dokunun.

Uygulamalar

Saat uygulamasının ayarlarını yapılandırın.

Ayarlar ekranında, **Uygulamalar** üzerine dokunun.

- **Varsayılan uygulamaları seç:** Benzer özellikler için varsayılan uygulamaları seçin.
- **Sağlık Platformu:** Sağlık verilerinizi yönetmek için kullanılacak profilinizi ayarlayın ve diğer bağlı sağlık uygulamaları ile bilgi paylaşacak şekilde ayarlama yapın.
- **Uygulama listesi:** Saatin uygulamalarını yönetin. Ayrıca uygulamaların kullanım bilgilerini kontrol edebilir ve gereksiz uygulamaları kaldırabilir ya da devre dışı bırakabilirsiniz.
- **İzin yöneticisi:** Sistem uygulamaları dahil tüm uygulamalar için izin listesini kontrol edin ve izin ayarlarını değiştirin.
- **Samsung uygulama güncellemeleri:** Ön yüklü bazı Samsung uygulamaları için güncellemeleri kontrol edin.

Genel

Saatinizin genel ayarlarını özelleştirin. Ayrıca, saatinizi yeni bir telefona bağlayabilir veya saati sıfırlayabilirsiniz.

Ayarlar ekranında, **Genel** üzerine dokununuz.

- **Dokunmatik çerçeve:** Dokunmatik çerçeve ayarlarını değiştirin.
- **Metin okuma:** TalkBack açıldığında diller ve hız gibi birçok metinden sese özelliğinin ayarlarını değiştirin.
- **Tarih ve saat:** Tarih ve saati manuel olarak ayarlayın.
 Bağlı telefonla senkronize edildiğinden, bu özelliği kullanmak için saatinizin telefonla bağlantısını kesin.
- **Samsung Klavye:** Samsung Klavyenin ayarlarını değiştirin.
- **Klavye listesi ve varsayılan:** Varsayılan olarak kullanmak için bir klavye seçin ve klavye ayarlarını değiştirin.
- **Hızlı yanıtlar:** Saatinizi ifade simgesi yanıtları, önerilen yanıtlar ve özel yanıtlar özelliklerini bağlı telefonla senkronize halde kullanacak şekilde yapılandırın.
- **Yön:** Saati, taktığınız bileğe (sol veya sağ) ve saatinizi taktıktan sonra tuşların yönüne uyacak şekilde ayarlayın.
- **Saati yeni telefona aktar:** Saati, saatin verilerini sıfırlamadan, önceki telefonunuzla aynı Google Hesabını kullanan yeni bir telefona bağlayın. Daha fazla bilgi için [Saatinizi yeni bir telefona bağlama](#) bölümüne bakın.
- **Sıfırla:** Saatinizdeki tüm verileri silin. Ancak sıfırlanmadan önce saatiniz telefonunuza bağlıysa saatinizdeki veriler ve dosyalar yedeklenecektir.

Erişilebilirlik

Saat erişilebilirliğini geliştirmek için çeşitli ayarları yapılandırın.

Ayarlar ekranında, **Erişilebilirlik** üzerine dokununuz.

- **Kullandığınız işlevler:** Kullanmakta olduğunuz erişilebilirlik özelliklerini kontrol edin.
 Bu özellik yalnızca erişilebilirlik özelliği kullanılırken görünür.
- **TalkBack:** Sesli geri bildirim sağlayan TalkBack'i açın. Bu özelliğin nasıl kullanılacağı hakkında faydalı bilgiler almak için **Ayarlar** → **Eğitim** veya **Yardım** üzerine dokununuz.
- **Görüş iyileştirmeleri:** Görme bozukluğu olan kullanıcılara yönelik erişilebilirliği artırmak için ayarları özelleştirin.

- **Duyma desteği:** İşitme bozukluğu olan kullanıcılara yönelik erişilebilirliği artırmak için ayarları özelleştirin.
- **Etkileşim ve yetenek:** El becerisiyle ilgili sorun yaşayan kullanıcılara yönelik erişilebilirliği artırmak için ayarları özelleştirin.
- **Gelişmiş ayarlar:** Diğer gelişmiş işlevleri yönetin.
- **Yüklenen uygulamalar:** Saate yüklenen erişilebilirlik hizmetlerine göz atın.

Yazılım güncellemesi

Saatinizin yazılımını firmware over-the-air (FOTA) servisi ile güncelleyin. Güncelleme ayarlarını da değiştirebilirsiniz.

Ayarlar ekranında, **Yazılım güncellemesi** üzerine dokununuz.

- **İndir ve yükle:** Güncellemeleri manuel olarak kontrol edin ve yükleyin.
- **Otomatik güncelle:** Saati, güncellemeleri otomatik olarak yükleyecek şekilde ayarlayın.

Saat hakkında

Saat ile ilgili ek bilgilere erişin.

Ayarlar ekranında **Saat hakkında** üzerine dokununuz.

- **Durum bilgisi:** Wi-Fi MAC adresi, Bluetooth adresi ve seri numarası gibi bilgileri kontrol edin.
- **Yasal bilgiler:** Saat ile ilgili yasal bilgilere erişin. Ayrıca saatin tanılama bilgilerini Samsung'a gönderebilirsiniz.
- **Yazılım bilgileri:** Yazılım sürümüne ve güvenlik durumuna erişin.
- **Pil bilgileri:** Pil kapasitesi gibi pille ilgili bilgilere göz atın.

Galaxy Wearable uygulaması

Tanıtım

Saatin kalan pilini kontrol edebilir ve ayarları Galaxy Wearable uygulamasıyla yapılandırabilirsiniz.

Telefonunuzda **Galaxy Wearable** uygulamasını açın.

Anahtar sözcükler girerek ayarlarda arama yapmak için Ara simgesi (Q) üzerine dokunun. **Öneriler** altından bir etiket seçerek de ayarları arayabilirsiniz.

Galaxy Wearable uygulamasını ayarlamak için Tüm cihazlar simgesi (88) → Diğer seçenekler simgesi (8) üzerine dokunun ve ardından **Ayarlar** üzerine dokunun.



- Galaxy Wearable uygulamasını kullanmak için, saatinizi bir telefona bağlamanız gerekir. Daha fazla bilgi için [Saati telefona bağlama](#) bölümüne bakın.
- Bazı özellikler bağlı telefonun türüne göre kullanılamayabilir.

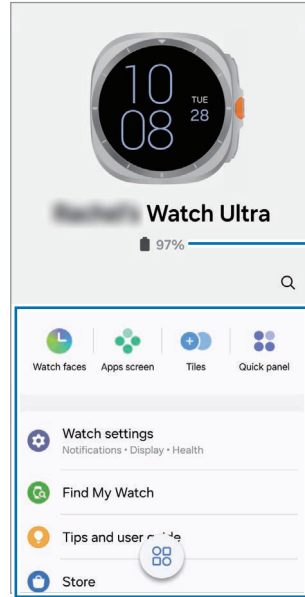

Saatin kalan pili

Saat ayarlarını yapılandırın ve istediğiniz özellikleri başlatın

Cihaz bağlantılarını yönetme

Galaxy Wearable uygulamasıyla, telefonunuza bağlı giyilebilir cihazları kontrol etmek veya yeni bir cihaz bağlamak gibi çeşitli cihaz bağlantılarını yönetebilirsiniz.

Bağlı cihazı yönetme

Telefonun Galaxy Wearable ekranında Tüm cihazlar simgesi () üzerine dokunun.

Şu anda bağlı cihazlar ve önceden bağlanan cihazlar listede görüntülenir.

- Bağlı cihazın telefonla bağlantısını kesmek için, listede cihazın yanında Bağlantıyı kes simgesi () üzerine dokunun.
- Daha önceden bağladığınız bir cihazı yeniden bağlamak için, listeden cihazı seçin ve **Bağlan** üzerine dokunun.

Yeni bir cihaz ekleme ve cihazları kaldırma

1 Telefonun Galaxy Wearable ekranında Tüm cihazlar simgesi () üzerine dokunun.

2 Yeni cihaz ekle simgesi () üzerine dokunun ve ekrandaki talimatları uygulayarak yeni bir giyilebilir cihaz bağlayın.

Yeni giyilebilir cihaz bağlanır ve listeye eklenir.

Giyilebilir cihazları listeden kaldırmak için, Diğer seçenekler simgesi () → **Cihazı kaldır** üzerine dokunun, bir cihaz seçin ve ardından **Kaldır** üzerine dokunun.

Saat şekilleri

Saat ekranında gösterilecek olan saat türlerini değiştirebilirsiniz.

Telefonun Galaxy Wearable ekranında **Saat şekilleri** üzerine dokunun.

İstediğiniz saat görünümünü seçin ve saat ibreleri ve kadrantlar gibi ekran renklerini veya bileşenleri değiştirmek ve hatta saat ekranında görüntülenecek öğeleri seçmek için **Kişiselleştir** veya **Özelleştir** simgesi (🔧) üzerine dokunun.

Stilim saat görünümleri oluşturma

Saatinizin görünümünü, çektiğiniz bir fotoğrafa ait renk kombinasyonunu kullanan bir desen görüntüsüyle değiştirin. Saatinizin saat görünümünü istediğiniz tarzla eşleştirebilirsiniz.



Bu özellik sadece Samsung veya Android telefonlarda kullanılabilir.



- 1 Telefonun Galaxy Wearable ekranında **Saat şekilleri** üzerine dokunun.
- 2 **Hareketli grafikler** altında **Stilim** ögesini seçin.
- 3 Özelleştir simgesi (🔧) üzerine dokunun.
- 4 **Arka plan** → **Kamera** üzerine dokunun.
Telefonunuzda kayıtlı bir fotoğrafı seçmek için **Galeri** üzerine dokunun.
- 5 Fotoğraf çekmek için Fotoğraf çek simgesi (📷) üzerine dokunun ve ardından **Tamam** üzerine dokunun.
- 6 Kullanmak istediğiniz resmi sürükleyip dairenin içine bırakın veya kullanmak istediğiniz rengi seçmek için resmin boyutunu ayarlayın.
- 7 Bir desen türünü seçin ve **Bitti** üzerine dokunun.
- 8 **Kaydet** üzerine dokunun.
Saatinizin görünümünün yerine Benim tarzım görünümü konur.

Galaxy Avatar'ı saat görünümü yapma

Saat görünümünü kendi Avatarınızla deęiřtirin.



Bu özellik yalnızca Galaxy Avatar özelliklerini destekleyen Samsung telefonlarında kullanılabilir.

- 1 Telefonun Galaxy Wearable ekranında **Saat řekilleri** üzerine dokunun.
- 2 **Animasyonlu** altında **Galaxy Avatar** ögesini seçin.
- 3 Özelleřtir simgesi () üzerine dokunun.
- 4 **Karakter** üzerine dokunun.
- 5 Ekle simgesi () üzerine dokunun ve ekrandaki talimatları uygulayarak avatarınızı oluřturun.
- 6 Saatinize aktarmak için oluřturulan avatarı **Diđer avatarlar** altından seçin.
- 7 **Kaydet** üzerine dokunun.
Saatinizin görünümünün yerine Galaxy Avatar görünümü konur.

Uygulamalar ekranı

Uygulamalar ekranında uygulamaları yeniden sıralayın ve uygulamaların sıralama stilini deęiřtirin.

Uygulamalar ekranını Saatinizi nasıl kullandığınıza baęlı olarak öne çıkan uygulamaları gösterecek řekilde de ayarlayabilirsiniz.

Telefonun Galaxy Wearable ekranında **Uygulamalar ekranı** üzerine dokunun.

Uygulamaları yeniden sıralamak için bir uygulamaya uzun dokunarak istediğiniz yere sürükleyin.

Kartlar

Saatte kartları ve widget'ları özelleştirin ve yönetin.

Telefonun Galaxy Wearable ekranında **Kartlar** üzerine dokunun.

Kart ekleme veya kaldırma

Kart ekle simgesi (+) üzerine dokunun, eklemek istediğiniz widget'ları seçin ve ardından **Kaydet** üzerine dokunun.

Widget'ı silmek için silmek istediğiniz widget'ların üzerindeki Sil simgesi (⊖) ve ardından **Kaydet** üzerine dokunun. Kartta widget yoksa kart otomatik olarak silinir.

Yeniden sıralama

Hareket ettirmek istediğiniz karta uzun dokunun, bu kartı istediğiniz yere sürükleyin ve ardından **Kaydet**'e dokunun.

Kartta widget'ın sıralamasını değiştirmek için hareket ettirmek istediğiniz widget'a uzun dokunun, bu widget'ı istediğiniz yere sürükleyin ve ardından **Kaydet**'e dokunun.

Quick panel

Saatinizin quick panel'inde görüntülenen hızlı ayarlar simgelerini seçin. Hızlı ayarlar simgelerini de yeniden sıralayabilirsiniz.

Telefonun Galaxy Wearable ekranında **Quick panel** üzerine dokunun.

Hızlı ayar simgeleri ekleme veya kaldırma

Hızlı ayarlar simgesi eklemek için **Mevcut tuşlar** altında Ekle simgesi (+) üzerine dokunun ve ardından **Kaydet** üzerine dokunun. Simgelyi silmek için Sil simgesi (⊖) üzerine dokunun ve **Kaydet** üzerine dokunun.

Hızlı ayar simgelerini yeniden sıralama

Hareket ettirmek için bir simgeye uzun dokunun, bu simgeyi istediğiniz yere sürükleyin ve ardından **Kaydet**'e dokunun.

Saat ayarları

Tanıtım

Saatinizin durumunu kontrol edin ve saatinizin ayarlarını yapılandırın. Telefonun Galaxy Wearable ekranında **Saat ayarları** üzerine dokununuz.

Samsung account

Bağlı telefonunuzda Samsung account'u kaydettirin veya önceden kayıtlı Samsung account'u kontrol edin. Telefonun Galaxy Wearable ekranında **Saat ayarları** → **Samsung account** üzerine dokununuz. Daha fazla bilgi için [Saatinizde Samsung account'u kaydetme](#) bölümüne bakınız.

Modlar ve Rutinler

Saatinizin ve telefonunuzun mod ayarlarını senkronize etmek için ayarlayınız.

Telefonun Galaxy Wearable ekranında **Saat ayarları** → **Modlar ve Rutinler** üzerine dokununuz.

- **Modları telefonla eşitle:** Saatinizin ve telefonunuzun mod ayarlarını senkronize etmek için ayarlayınız. Bu özelliği açarken bağlı telefonunuzda eklenen yeni modlar veya değiştirilen mod ayarları, modların çalışma durumunda olduğu gibi saat ile senkronize edilecektir.



Bağlı telefonun yazılım sürümüne bağlı olarak, yalnızca bazı mod senkronize etme özellikleri desteklenebilir.

Sesler ve titreşim

Ses ve titreşim ayarlarını değiştirin.

Telefonun Galaxy Wearable ekranında **Saat ayarları** → **Sesler ve titreşim** üzerine dokununuz. Daha fazla bilgi için Uygulamalar ve özellikler içinde [Sesler ve titreşim](#) kısmına bakınız.

Bildirimler

Bildirim ayarlarını deęiřtirin.

Telefonun Galaxy Wearable ekranında **Saat ayarları** → **Bildirimler** üzerine dokunun. Listelenenler haricindeki dięer özellikler hakkında daha fazla bilgi için Uygulamalar ve özellikler içinde [Bildirimler](#) kısmına bakın.

- **Rahatsız etmeyi tel. ile eşitle:** Saatinizin ve telefonunuzun Rahatsız etme ayarlarını senkronize edilecek şekilde ayarlayın.

Ekran

Ekran ayarlarını deęiřtirme.

Telefonun Galaxy Wearable ekranında **Saat ayarları** → **Ekran** üzerine dokunun. Daha fazla bilgi için Uygulamalar ve özellikler içinde [Ekran](#) kısmına bakın.

Pil

Saati kullanabileceğiniz kalan pil gücünü ve süreyi kontrol edin. Pil seviyesi azaldığında pil tüketimini azaltmak için güç tasarrufu modunu açın.

Telefonun Galaxy Wearable ekranında **Saat ayarları** → **Pil** üzerine dokunun. Daha fazla bilgi için Uygulamalar ve özellikler içinde [Pil](#) kısmına bakın.

Tuřlar ve hareketler

Tuřlar veya hareketler özellięini açın ve ayarları yapılandırın.

Telefonun Galaxy Wearable ekranında **Saat ayarları** → **Tuřlar ve hareketler** üzerine dokunun. Daha fazla bilgi için Uygulamalar ve özellikler içinde [Tuřlar ve hareketler](#) kısmına bakın.

Health

Egzersiz ve fitness ile baęlantılı çeřitli ayarları yapılandırın.

Telefonun Galaxy Wearable ekranında **Saat ayarları** → **Health** üzerine dokunun. Daha fazla bilgi için Uygulamalar ve özellikler içinde [Health](#) kısmına bakın.

Wallet / Pay

Samsung Wallet veya Samsung Pay'de çeşitli kullanışlı özellikleri kullanın.

Telefonun Galaxy Wearable ekranında **Saat ayarları** → **Wallet** veya **Pay** üzerine dokunun.



Bu özellik bölgeye veya bağlı telefona bağlı olarak kullanılamayabilir.

Güvenlik ve acil durum

Tıbbi bilgilerinizi ve acil durumda aranacak irtibat kişilerinizi yönetin. Ayrıca acil durumlarda SOS talebinde bulunacak şekilde de ayarlayabilirsiniz. Daha fazla bilgi için Uygulamalar ve özellikler içinde [Güvenlik ve acil durum](#) kısmına veya [Acil durum mesajı gönderme](#) kısmına bakın.

Telefonun Galaxy Wearable ekranında **Saat ayarları** → **Güvenlik ve acil durum** üzerine dokunun.

Hesaplar ve yedekleme

Samsung veya Google hesabınızı, bağlı telefonunuza kaydettikten sonra saatin çeşitli özelliklerini kullanabilir ve bunları saatinize ekleyebilirsiniz. Ayrıca Smart Switch ile saatinizdeki veri ve dosyaları düzenli aralıklarla otomatik olarak yedekleyebilir ve yedeklemeyi Samsung Cloud'a kaydedebilirsiniz.

Telefonun Galaxy Wearable ekranında **Saat ayarları** → **Hesaplar ve yedekleme** üzerine dokunun.



- Samsung Cloud'a düzenli aralıklarla otomatik olarak yedeklenen saat veri ve dosyalarını kaydedin. Böylece istenmeyen bir fabrika verilerine sıfırlama işlemi nedeniyle veri ve dosyalar zarar görür veya kaybolursa onları geri yükleyebilirsiniz.
- Saatiniz telefona bağlıysa, telefonunuzun pili %30'dan fazlaysa ve ekran kapalıysa saatinizden veriler 01:00 ve 05:00 arasında otomatik olarak yedeklenir.
- **Hesaplar:** Samsung veya Google hesabınızı bağlı telefonunuza kaydedin ve saatinize ekleyin. Daha fazla bilgi için [Saatinize hesap ekleme](#) bölümüne bakın.
- **Yedek:** Verilerinizi bağlı telefonunuza otomatik olarak yedekleyin ve yedeklemeyi Samsung Cloud'da saklayacak şekilde değiştirmek için **Yedeği Samsung Cloud'a kaydet** üzerine dokunun.

Gelişmiş özellikler

Gelişmiş özellikleri açın.

Telefonun Galaxy Wearable ekranında **Saat ayarları** → **Gelişmiş özellikler** üzerine dokunun. Listelenenler haricindeki diğer özellikler hakkında daha fazla bilgi için Uygulamalar ve özellikler içinde [Gelişmiş özellikler](#) kısmına bakın.

- **Uzak bağlantı:** Saati, akıllı telefonunuza, cihazlar arasında Bluetooth bağlantısı yoksa uzaktan bir mobil ağla veya Wi-Fi ağıyla bağlanacak şekilde ayarlayın.

Cihaz bakımı

Cihaz bakımı özelliği saatinizin pili, depolama alanı ve hafızasının durumu hakkında genel bilgiler sağlar. Ayrıca saatinizi test de edebilirsiniz.

Telefonun Galaxy Wearable ekranında **Saat ayarları** → **Cihaz bakımı** üzerine dokunun. Listelenenler haricindeki diğer özellikler hakkında daha fazla bilgi için Uygulamalar ve özellikler içinde [Cihaz bakımı](#) kısmına bakın.

- **Tanılama:** Samsung Members'ı kullanarak saatinizi test edin.

Uygulamalar

Saat uygulamasının ayarlarını yapılandırın.

Telefonun Galaxy Wearable ekranında **Saat ayarları** → **Uygulamalar** üzerine dokunun. Listelenenler haricindeki diğer özellikler hakkında daha fazla bilgi için Uygulamalar ve özellikler içinde [Uygulamalar](#) kısmına bakın.

- **Uygulama ayarları:** Bazı saat uygulamalarının ayrıntılı ayarlarını değiştirin.

İçeriği yönetme

Telefonunuzdaki kayıtlı ses dosyalarını veya görüntüleri saatinizle senkronize edin veya saatinize aktarın.

Telefonun Galaxy Wearable ekranında **Saat ayarları** → **İçeriği yönetme** üzerine dokunun.

• Müzik

- **Saatteki parçalar:** Saatinizdeki ses dosyalarını kategoriye göre kontrol edin ve yönetin. Daha fazla bilgi için [Saatinizde kayıtlı ses dosyalarını yönetme](#) bölümüne bakın.
- **Otomatik eşitle:** Telefonu, çalma listelerine eklenen ses dosyalarını otomatik olarak saatle altı saatte bir senkronize edecek şekilde **Eşitlenecek oynatma listri** olarak ayarlayın.
- **Eşitlenecek oynatma listri:** Saat ile eşitlemek üzere bir çalma listesi seçin.



Bu özellik yalnızca telefonunuza Samsung Music uygulaması yüklendiğinde ve **Otomatik eşitle** özelliğini açtığınızda görünebilir.

• Galeri

- **Saatteki görüntüler:** Saatinizdeki görüntüleri kategoriye göre kontrol edin ve yönetin. Daha fazla bilgi için [Saatinizde kayıtlı resimleri yönetme](#) bölümüne bakın.
- **Albümleri otomatik eşitle:** Telefonu, seçilen albümlere eklenen görüntüleri otomatik olarak saatle senkronize edecek şekilde **Eşitlenecek albümler** olarak ayarlayın.
- **Eşitlenecek albümler:** Saat ile otomatik olarak eşitlenecek bir albüm seçin.
- **Oto. eşitleme görüntü sınırı:** Otomatik senkronizasyon sırasında gönderilebilecek en fazla görüntü sayısını seçin.



Eşitlenecek albümler ve **Oto. eşitleme görüntü sınırı** seçenekleri, **Albümleri otomatik eşitle** özelliğini açtığınızda görünebilir.

- **Eşitlenecek hikayeyi seç:** Saatle senkronize etmek için telefonunuzda kayıtlı bir hikayeyi seçin.
- **Son hikayeyi otomatik eşitle:** Telefonu en son hikayeyi saatle otomatik olarak senkronize edecek şekilde ayarlayın.



Saatiniz ile telefonunuz arasındaki dosya senkronizasyonu sadece saatinizde kalan pil gücü %15'ten fazla ve güç tasarruf modu kapalıysa gerçekleştirilebilir.

Mobil planlar

Saatte etkinleştirdikten sonra mobil ağ üzerinden diğer çeşitli hizmetleri kullanabilirsiniz.

Telefonun Galaxy Wearable ekranında **Saat ayarları** → **Mobil planlar** üzerine dokunun.

Genel

Saatinizin genel ayarlarını özelleştirin. Ayrıca, saatinizi yeni bir telefona bağlayabilir veya saati sınırlayabilirsiniz.

Telefonun Galaxy Wearable ekranında **Saat ayarları** → **Genel** üzerine dokunun. Daha fazla bilgi için Uygulamalar ve özellikler içinde [Genel](#) kısmına bakın.

Erişilebilirlik

Saat erişilebilirliğini geliştirmek için çeşitli ayarları yapılandırın.

Telefonun Galaxy Wearable ekranında **Saat ayarları** → **Erişilebilirlik** üzerine dokunun. Daha fazla bilgi için Uygulamalar ve özellikler içinde [Erişilebilirlik](#) kısmına bakın.

Saat yazılımı güncellemesi

Saatinizin yazılımını firmware over-the-air (FOTA) servisi ile güncelleyin. Güncelleme ayarlarını da değiştirebilirsiniz.

Telefonun Galaxy Wearable ekranında **Saat ayarları** → **Saat yazılımı güncellemesi** üzerine dokunun. Daha fazla bilgi için [Yazılım güncellemesi](#) bölümüne bakın.

Saat hakkında

Saat ile ilgili ek bilgilere erişin.

Telefonun Galaxy Wearable ekranında **Saat ayarları** → **Saat hakkında** üzerine dokunun. Daha fazla bilgi için Uygulamalar ve özellikler içinde [Saat hakkında](#) kısmına bakın.

Saatimi bul

Saatinizi kaybederseniz, bulmak için Galaxy Wearable uygulamasını, SmartThings uygulamasındaki SmartThings Find özelliğini veya saate bağlı telefona yüklü Samsung Find uygulamasını kullanabilirsiniz.



- SmartThings Find özelliği ve Samsung Find uygulaması için destek, bağlı telefonun yazılım sürümüne bağlı olarak değişebilir.
- Bağlı telefondaki SmartThings Find özelliğinde veya Samsung Find uygulamasında bu özellikler varsa, ekran saatinizi bulmak için otomatik olarak değişebilir. Hem SmartThings Find özelliği hem de Samsung Find uygulaması destekleniyorsa, Samsung Find uygulaması açılır.

Galaxy Wearable uygulaması ile arama

1 Telefonun Galaxy Wearable ekranında **Saatimi bul** üzerine dokunun.

2 **Başlat** üzerine dokunun.

Saat bir ses çıkararak titrer ve ekranı açılır.

Sesi ve titreşimi durdurmak için saatte Uyarıyı kapat simgesini (X) büyük dairenin dışına sürükleyin. Alternatif olarak, dokunmatik çerçeveyi kullanın. Telefonda **Durdur** üzerine dokunarak da durdurabilirsiniz.

Saati uzaktan kontrol etme

Saatiniz kaybolursa veya çalınırsa, telefonun Galaxy Wearable ekranında **Saatimi bul** üzerine dokunun, **Güvenliği ayarla** üzerine dokunun ve ardından saatinizi uzaktan kontrol edin.

- **Saati kilitle:** Saati uzaktan kilitleyerek yetkisiz erişimi önleyin. Bu özellik, telefonunuz Bluetooth veya uzak bağlantıyla saatinize bağlıyken kullanılabilir. Saatiniz kilitli olduğunda, önceden ayarlanmış bir PIN'i girip manuel olarak kilidi açın veya kilidi otomatik olarak açmak için telefonunuzu saate tekrar Bluetooth ile bağlayın.
- **Saati sıfırla:** Saatinizde saklanan tüm veriler silinir. Saat sıfırlandıktan sonra, bilgileri geri alamaz veya Saatimi Bul özelliğini kullanamazsınız. Ancak sıfırlamanın Samsung Cloud'da mevcut olmasından önce saatiniz ve telefonunuz bağlıyken veriler yedeklenir ve depolanır.

SmartThings uygulamasından SmartThings Find özelliđiyle veya Samsung Find uygulamasıyla arama

Telefonun Galaxy Wearable ekranında **Saatimi bul** üzerine dokunun.

SmartThings uygulaması aracılıđıyla kullanılabilen SmartThings Find ekranı görüntülenir veya Samsung Find uygulaması açılır ve ardından kaybolan saatinizin konumunu kontrol edebilirsiniz. Ayrıca saatinizden çıkan sesi takip ederek de bulabilirsiniz.



Saatinizi Samsung Find uygulamasını kullanarak bulmak için Samsung Find'in çevrimdışı cihazları bulmayla ilgili özellikler açık olmalıdır.

Mađaza

Saatinizde kullanacađınız uygulamaları ve saat görünümlerini indirin.

Telefonun Galaxy Wearable ekranında **Mađaza** üzerine dokunun.

Kullanım notları

Cihazın kullanımıyla ilgili önlemler



Güvenilir ve doğru kullandığınızdan emin olmak için lütfen cihazı kullanmadan önce bu kılavuzu okuyun.

- Açıklamalar cihazın varsayılan ayarlarına göredir.
- Bazı içerikler bölgenize, servis sağlayıcınıza, model özelliklerinize veya cihazın yazılımına bağlı olarak cihazınızda farklı olabilir.
- Bazı uygulamaları veya özellikleri kullanırken cihazın bir Wi-Fi ağına veya mobil ağa bağlanması gerekebilir.
- Yüksek CPU ve hafıza kullanımı gerektiren içerik (yüksek kalitede içerik) cihazın genel performansını etkileyecektir. İçerik ile ilgili uygulamalar cihazın teknik özelliklerine ve kullanıldığı ortama bağlı olarak doğru çalışmayabilir.
- Samsung, Samsung dışındaki sağlayıcılar tarafından tedarik edilen uygulamalar ile sebep olunan performans sorunlarından sorumlu değildir.
- Samsung, düzenlenen kayıt ayarları ya da değiştirilen işletim sistemi yazılımının sebep olduğu performans sorunları veya uyumsuzluklardan sorumlu değildir. İşletim sistemini özelleştirmeye çalışmak, cihazınızın veya uygulamalarınızın yanlış çalışmasına sebep olabilir.
- Bu cihaz ile birlikte verilen yazılım, ses kaynakları, duvar kağıtları, görüntüler ve diğer medyalar sınırlı kullanım için lisanslanmıştır. Bu malzemelerin ticari veya diğer amaçlarla alınması ve kullanımı, telif hakkı kanunlarının ihlali anlamına gelmektedir. Kullanıcılar medyaların yasa dışı kullanımından tamamen kendileri sorumludur.
- Veri planınıza bağlı olarak mesajlaşma, yükleme ve indirme, otomatik senkronizasyon veya konum hizmetlerinin kullanılması gibi veri hizmetleri için ek masraflar da ödemeniz gerekebilir. Büyük veri transferleri için Wi-Fi kullanılması önerilmektedir.
- Cihaz ile gelen varsayılan uygulamalar güncellenebilir ve önceden bildirilmeden destek kesilebilir.
- Bu cihazın işletim sistemi önceki bazı Galaxy Watch serilerinden farklıdır ve uyumluluk sorunlarından dolayı daha eskiden satın alınmış içerikleri kullanamazsınız.

- Model özellikleri ve desteklenen hizmetler bölgeye göre farklılık gösterebilir.
- Cihazın işletim sistemini değiştirmek veya yazılımı izinsiz bir kaynaktan yüklemek, cihazın arızalanmasına ve veri hasarına veya veri kaybına sebep olabilir. Bu eylemler Samsung lisans sözleşmenizi ihlal eder ve garantinizi hükümsüz kılar.
- Saatinizi bağladığınız telefonun üreticisine ve modeline bağlı olarak bazı özellikler bu kılavuzda açıklandığı gibi çalışmayabilir.
- Kontrast aralığının otomatik olarak bulunduğunuz ortama göre ayarlanmasını sağlayarak ekranı kuvvetli güneş ışığı altında dahi net bir şekilde görebilirsiniz. Ürünün doğası gereği ekranda uzun süre sabit görüntüler bırakmanız kalıntı görüntü (ekran yanması) veya gölge görüntü oluşmasına sebep olabilir.
 - Ekranın bir bölümünde veya tamamında uzun süre sabit görüntü bırakmamanız ve cihazı kullanmadığınızda ekranı kapatmanız önerilir.
 - Ekranı kullanmadığınızda otomatik olarak kapanacak şekilde ayarlayabilirsiniz. Saatinizin Uygulamalar ekranında Ayarlar simgesi (⚙️) → **Ekran** → **Ekran zaman aşımı** üzerine dokununuz ve cihazın ekranı kapatmadan önce ne kadar süre beklemesi gerektiğini belirleyin.
 - Ekranı çevredeki ortama göre parlaklığını otomatik olarak ayarlamasını sağlamak üzere ayarlamak için, saatin Uygulamalar ekranında Ayarlar simgesi (⚙️) → **Ekran** üzerine dokununuz ve ardından **Adaptif parlaklık** tuşuna dokunarak ayarı açın.
- Bölgeye veya modele bağlı olarak bazı cihazların Federal Haberleşme Komisyonu'ndan (FCC) onay alması gerekir.

Cihazınız FCC tarafından onaylandıysa cihazın FCC kimliğini kontrol edebilirsiniz. FCC kimliğini görüntülemek için saatin Uygulamalar ekranında Ayarlar simgesi (⚙️) → **Saat hakkında** → **Durum bilgisi** üzerine dokununuz. Cihazınızın FCC kimliği yoksa bu ABD veya Amerikan bölgelerinde satılamayacağı anlamına gelir ve Amerika'ya sadece kişisel kullanım amacıyla getirilebilir.
- Cihazınız mıknatıs içermektedir. Kredi kartlarından, implant tıbbi cihazlardan ve mıknatıslardan etkilenebilecek diğer cihazlardan uzak tutun. Tıbbi cihazlar söz konusu olduğunda, cihazınızı 15 cm'den daha uzakta tutun. Tıbbi cihazınızla herhangi bir etkileşim olduğundan şüpheleniyorsanız cihazınızı kullanmayı bırakın ve doktorunuza veya tıbbi cihazınızın üreticisine danışın.
- Bu cihaz Türkçe karakterlerin tamamını ihtiva eden ETSI TS 123.038 V8.0.0 ve ETSI TS 123.040 V8.1.0 teknik özelliklerine uygundur.
- Bu cihaz ETSI TS 122 268 standardına veya bu standardın yerini alan ulusal ve uluslararası standartlara ve bu standartlarda yer alan teknik özelliklere uygundur.
- Bu cihaz Türkiye altyapısına uygundur.

Talimat simgeleri

-  **Uyarı:** Kendinizin veya diğer kişilerin yaralanmasına sebep olabilecek durumlar
-  **İkaz:** Cihazınıza veya diğer donanıma zarar verebilecek durumlar
-  **Not:** Notlar, kullanım ipuçları veya ek bilgiler

Paket içeriği ve aksesuarlarla ilgili notlar

Paket içeriği için hızlı başlangıç kılavuzuna başvurun.

- Saat ile birlikte verilen öğeler ve mevcut aksesuarlar bölgeye veya iletişim operatörüne göre farklılık gösterebilir.
- Verilen öğeler sadece bu cihaz için tasarlanmıştır ve diğer cihazlar ile uyumlu olmayabilir.
- Görünüm ve teknik özellikler önceden haber verilmeden değiştirilebilir.
- Yerel Samsung bayinizden ek aksesuar satın alabilirsiniz. Satın almadan önce bunların saat ile uyumlu olduklarından emin olun.
- Saatin kendisi hariç, bazı öğeler ve aksesuarlar aynı suya ve toza dayanıklılık sertifikasyonuna sahip olmayabilir.
- Samsung tarafından onaylanan aksesuarları kullanın. Onaylanmamış aksesuarların kullanılması, performans sorunlarına veya garanti kapsamı dışında kalan arızalara neden olabilir.
- Tüm aksesuarların hazır bulunması tamamıyla, üretici firmaların yapacağı değişikliklere bağlıdır. Mevcut aksesuarlar hakkında ayrıntılı bilgi için Samsung web sitesine bakınız.

Cihazın suya ve toza karşı dayanıklılığını koruma

- Bu cihaz suya ve toza dayanıklılığı ve aşağıdaki uluslararası standartları karşılar.
 - 10ATM suya dayanıklılık sınıflandırma sertifikası: Cihaz, tatlı suya daldırılıp 100 m'ye eşit basınç uygulanarak 10 dakika boyunca hareketsiz şekilde bırakılarak ISO 22810:2010 gereksinimlerini karşıladığı belirlenmiştir.
 - IPX8 suya dayanıklılık sınıflandırma sertifikası: Cihaz, 1,5 m derinlikte tatlı suya hareketsiz şekilde 30 dakika boyunca daldırılıp bırakılarak IEC 60529 gereksinimlerini karşıladığı belirlenmiştir.
 - IP6X toza dayanıklılık sertifikası: IEC 60529 gereksinimlerini karşılamak üzere test edilmiştir.
- Cihaz dalgıçlar için tasarlanmamıştır.
- Bu cihazı egzersiz yaparken, ellerinizi yıkarken veya yağmurlu bir günde kullanabilirsiniz.
- Bu cihazı havuzda veya su seviyesinin derin olmadığı denizde yüzerken kullanabilirsiniz.
- Galaxy cihazınızın suya karşı dayanıklılığı kalıcı değildir ve kullanılan ortam veya koşullara bağlı olarak meydana gelebilecek yıpranmalar nedeniyle zaman içinde azalabilir. Galaxy cihazınızın suya dayanıklılığını yılda bir kez Samsung Servis Merkezi'nde veya yetkili bir servis merkezinde test ettirmeniz önerilir.
- Cihazınızın su ve toza dayanıklılığını korumak için bu yönergelere uymanız gerekir.
 - Yüzdükten sonra, havuz suyu veya deniz suyu kurumadan önce cihazı temiz suyla durulayın ve suya dayanıklılığını korumak için yumuşak, temiz bir bezle iyice kurulayın. Suya dayanıklılık, havuz suyundaki dezenfektanlardan veya deniz suyundaki tuzdan etkilenebilir.
 - Cihaz kahve, içecek, sabunlu su, yağ, parfüm, güneş kremi, el dezenfektanı gibi tatlı su dışında sıvı veya kozmetik gibi kimyasal ürünlerle ıslanırsa, cihazı temiz suyla durulayın ve suya dayanıklılığını korumak için yumuşak, temiz bir bezle iyice kurulayın.

- Cihazınızı takarken serbest dalıřa veya tüplü dalıřa gitmeyin, jet ski gibi hızlı su sporları yapmayın ve nehir gibi hızlı akan sularda yüzmeyin. Ayrıca yüksek basınçlı temizleme makinelerine veya benzeri řeylere maruz bırakmayın. Bu, řirketimiz tarafından garanti edilen suya dayanıklılıđın deđiřmesine neden olabilecek su basıncında ařırı bir artıřa neden olacaktır.
- Cihaza çarpılırsa veya cihaz hasar görürse suya ve toza dayanıklılık özelliđi olumsuz etkilenebilir.
- Uygun kılavuz olmadan cihazınızı kendiniz parçalarına ayırmayın.
- Cihazınızı saç kurutma makinesi gibi sıcak hava veren bir makine ile kurutursanız veya cihazınızı sauna gibi sıcak bir ortamda kullanırsanız, hava veya su sıcaklıđındaki büyük bir deđiřiklikten su direnci zarar görebilir.

Aşırı ısınma için önlemler

Cihazı kullanırken aşırı ısınmadan dolayı rahatsızlık hissederseniz kullanmayı hemen durdurun ve bileğinizden çıkarın.

- Cihaz arızası, ciltteki rahatsızlıklar ya da hasarlar ve pilin boşalması gibi problemlerden kaçınmak için belirli bir sıcaklığa ulaştığında cihazda bir uyarı belirecektir. İlk uyarı belirdiğinde cihaz özellikleri, cihaz sıcaklığı belirli bir seviyeye düşene kadar kapalı olacaktır. Ancak LTE modelinde acil arama işlevi kullanılabilir.
- Cihaz sıcaklığı yükselmeye devam ederse, ikinci bir uyarı belirecektir. Bu durumda cihaz kapanır. Cihazın sıcaklığı önerilen çalışma sıcaklığı aralığına gelene kadar cihazı kullanmayın. Ancak LTE modelini kullanırken, daha önce bağlanılan acil arama işlevi, ikinci bir uyarı görünse de siz bitirene kadar etkin kalır.



Önerilen çalışma sıcaklığı aralığı

Cihazın önerilen çalışma sıcaklığı 0 °C ile 35 °C arasındadır. Cihazı önerilen sıcaklık aralığı dışında kullanmak, cihaza zarar verebilir veya pilin kullanım ömrünü azaltabilir.

Saati temizleme ve yönetme

Saatinizin düzgün çalıştığından ve ilk günkü görünümünü koruduğundan emin olmak için bu adımları izleyin. Bunların yapılmaması saatin zarar görmesine ve ciltte tahrişe yol açabilir.

- Temizlemeden önce saati kapatın ve bandı çıkarın.
- Cihazı toz, ter, mürekkep, yağ ve kozmetik ürünleri antibakteriyel spreyler, el temizlik ürünleri, deterjan ve böcek ilaçları gibi kimyasal ürünlere maruz kalmamasını sağlayın. Saatin dış veya iç parçalarının zarar görmesine ya da düşük performansa sebep olabilir. Saatin daha önce bahsedilen maddelere maruz kalması durumunda, temizlemek için pamuk bırakmayan yumuşak bir bez kullanın.
- Saatinizi temizlerken sabun, temizlik maddeleri, aşındırıcı malzemeler ve basınçlı hava kullanmaktan kaçının; ultrasonik dalgalar ya da harici ısı kaynakları ile temizlemeyin. Aksi takdirde saat hasar görebilir. Saatin üzerindeki sabun, deterjan, el antiseptiği veya temizlik maddesi kalıntıları ciltte tahrişe yol açabilir.

- Güneş kremi, losyon veya yağ temizliği yaparken sabunsuz bir deterjan kullanın ve ardından saatinizi tamamen durulayıp kurutun.



Sağlanan bant bölgeye veya modele bağlı olarak farklılık gösterebilir. Bandınızı uygun şekilde temizleyip bakımını gerektiği gibi yaptığınızdan emin olun.

Saatte bulunan maddelere alerjiniz varsa dikkatli olun

- Samsung, saatte bulunan tehlikeli maddeleri dahili ve harici sertifika yetkilileri aracılığıyla test etmiştir ve bu testlere cilde temas eden tüm malzemelerin test edilmesi, cilt zehirlilik testi ve saat takma testi dahildir.
- Saat nikel içerir. Cildiniz yüksek bir hassasiyet düzeyine sahipse veya saatin içerdiği malzemelerden herhangi birine alerjiniz varsa gerekli tedbirleri alın.
 - **Nikel:** Saat az miktarda nikel içerir ve bu miktar, Europe REACH yönetmeliği tarafından belirlenen başvuru sınırının altındadır. Saatin içindeki nikel ile doğrudan temasınız olmaz ve saat uluslararası sertifika testini başarıyla geçmiştir. Bununla birlikte, nikel karşı duyarlıysanız saati kullanırken dikkatli olun.
- Saatin üretiminde yalnızca U.S. Consumer Product Safety Commission (ABD Tüketici Ürünleri Güvenlik Komisyonu - CPSC) standartlarına, Avrupa ülkelerindeki yönetmeliklere ve diğer uluslararası standartlara uygun malzemeler kullanılmıştır.
- Samsung'un kimyasal maddeleri nasıl yönettiği hakkında daha fazla bilgi edinmek için Samsung web sitesine başvurun.

Bu ürünün bekleme durumundaki güç tüketimi bilgisi nasıl bulunur?

- www.samsung.com/global/ecodesign_energy adresine gidin.
- Ürünün model numarasını kullanarak arayın.



Bu özellik bölgeye, iletişim operatörüne veya modele bağlı olarak kullanılamayabilir.

Ek

Sorun giderme

Bir Samsung Servis Merkezi veya yetkili bir servis merkezi ile temasa geçmeden önce, lütfen aşağıdaki çözümleri deneyin. Bazı durumlar saatiniz için geçerli olmayabilir.

Cihazınızı kullanırken karşılaşılabileceğiniz sorunları çözmek için Samsung Members'ı da kullanabilirsiniz.

Saatte ağ veya servis hata mesajları görüntüleniyor

- Sinyalin zayıf olduğu veya kötü alındığı bir yerdeyseniz sinyal alımı azalabilir. Başka bir alana gidin ve tekrar deneyin. Giderken, hata mesajları sürekli olarak görünebilir.
- Abone olmadan bazı seçeneklere erişemezsiniz. Ayrıntılı bilgi için iletişim operatörünüz ile iletişime geçin.

Saatiniz açılmıyor

Pilin şarjı tamamen boşaldığında, saatiniz açılmayacaktır. Saati açmadan önce pili tamamen şarj edin.

Dokunma algılaması yavaş ve yanlış çalışıyor

- Dokunma algılaması aşağıdaki durumlarda düzgün çalışmayabilir:
 - Ekranı bir ekran koruyucu veya isteğe bağlı aksesuarlar takarsanız
 - Eldiven giyiyorsanız, ekrana dokunurken elleriniz temiz değilse veya ekrana keskin bir nesne veya parmak uçlarınız ile dokunursanız
 - Nemli koşullarda veya suya maruz kaldığında
- Geçici yazılım sorunlarını gidermek için saatinizi yeniden başlatın.
- Saat yazılımınızın en son sürüme güncellendiğinden emin olun.
- Ekran çizik veya hasarlıysa bir Samsung Servis Merkezine veya yetkili bir servis merkezine götürün.

Saatiniz donuyor veya bir sorunla karşılaşıyor

Aşağıdaki çözümleri deneyin. Eğer sorun yine çözülmezse, bir Samsung Servis Merkezine veya yetkili bir servis merkezine başvurun.

Saati yeniden başlatma

Saatiniz donuyor ya da takılıyorsa, uygulamaları kapatmanız veya saati kapatıp tekrar açmanız gerekebilir.

Yeniden başlatmayı zorlama

Saatiniz donduysa ve yanıt vermiyorsa saati yeniden başlatmak için Ana Ekran tuşu ile Geri tuşuna aynı anda 7 saniyeden uzun basın.

Saati sıfırlama

Yukarıdaki yöntemlerle sorun çözülmezse, fabrika ayarlarına sıfırlama işlemini yapın.

Uygulamalar ekranında, Ayarlar simgesi (⚙️) → **Genel** → **Sıfırla** → **Sıfırla** üzerine dokununuz. Alternatif olarak, telefonunuzda **Galaxy Wearable** uygulamasını açıp **Saat ayarları** → **Genel** → **Sıfırla** → **Sıfırla** üzerine dokunabilirsiniz. Saati sıfırladığınız sırada saatiniz ve telefonunuz bağlı değilse saatinizde saklanan veriler silinir.

Başka bir Bluetooth cihazı saatinizi bulamıyor

- Saatin Bluetooth özelliğinin açık olduğundan emin olun.
- Saatinizi sıfırlayın ve tekrar deneyin.
- Saatiniz ile diğer Bluetooth cihazının Bluetooth bağlantı aralığı (10 m) içinde olduğundan emin olun. Cihazların kullanıldığı ortama bağlı olarak mesafe farklılık gösterebilir.

Yukarıdaki ipuçları sorunu çözmezse bir Samsung Servis Merkezi veya bir yetkili servis merkezi ile iletişime geçin.

Bluetooth bağlantısı kurulmadı veya saatiniz ile telefonunuz bağlı değil

- Her iki cihazdaki Bluetooth özelliğinin açık olduğundan emin olun.
- Cihazlar arasında duvar veya elektrikli alet gibi herhangi bir engel olmadığından emin olun.
- Telefonunuzda Galaxy Wearable uygulamasının en son sürümünün yüklendiğinden emin olun. Galaxy Wearable uygulamasının en son sürümü yüklü değilse Galaxy Wearable uygulamasını en son sürüme güncelleyin.
- Saatiniz ile diğer Bluetooth cihazının Bluetooth bağlantı aralığı (10 m) içinde olduğundan emin olun. Cihazların kullanıldığı ortama bağlı olarak mesafe farklılık gösterebilir.
- Her iki cihazı da yeniden başlatın ve **Galaxy Wearable** uygulamasını telefonunuzda tekrar açın.

Aramalar bağlanmıyor

- Saatinizin Bluetooth aracılığıyla bir telefona bağlı olduğundan emin olun.
- Telefonunuz ile saatin doğru hücresele ağa bağlı olduğundan emin olun.
- Telefonda aradığınız telefon numarası için arama engellemeyi ayarlamadığınızdan emin olun.
- Telefona gelen telefon numarası için arama engellemeyi ayarlamadığınızdan emin olun.
- Bazı modların açılıp açılmadığını kontrol edin. Belirli modlar açıldıysa gelen aramalar sessize alınabilir ve gelen aramalar alındığı sırada ekran açılmayabilir.

Arama sırasında diğerleri sizi duyamıyor

- Dahili mikrofonun önünü kapatmadığınızdan emin olun.
- Mikrofonun ağızınıza yakın olduğundan emin olun.
- Bluetooth kulaklık kullanıyorsanız kulaklığın doğru şekilde bağlandığından emin olun.

Bir arama sırasında ses yankılanması

Ses seviyesini ayarlayın veya başka bir yere gidin.

İnternet bağlantısı sık kesiliyor ya da ses kalitesi zayıf

- Saat cihazınızın dahili antenini engellemediğinizden emin olun.
- Sinyalin zayıf olduğu veya kötü alındığı bir yerdeyseniz sinyal alımı azalabilir. İletişim operatörünün baz istasyonu ile ilgili sorunlar sebebiyle bağlantı sorunları yaşayabilirsiniz. Başka bir alana gidin ve tekrar deneyin.
- Hareket halindeyken cihazı kullandığınızda, iletişim operatörünün ağ ile ilgili sorunları sebebiyle kablosuz ağ hizmetleri kullanılamayabilir.

Pil düzgün şarj olmuyor (Samsung onaylı şarj cihazları için)

- Saatinizi kablosuz şarj cihazına gerektiği gibi bağladığınızdan emin olun.
- Bir Samsung Servis Merkezini veya yetkili bir servis merkezini ziyaret edin ve pilini değiştirin. Daha iyi servis desteği için kullandığınız şarj cihazını ve USB kablosunu yanınızda getirin. Kablosuz şarj çalışmıyorsa kablosuz şarj cihazını da yanınızda getirin.

Pil ilk alındığı zamana göre daha hızlı boşalıyor

- Saati veya pili çok düşük veya çok yüksek derecelerdeki sıcaklıklara maruz bırakırsanız kullanılabilir şarj azalabilir.
- Bazı uygulamaları kullanırken pil tüketimi artar.
- Pil tükenebilir ve kullanılabilir pil süresi zaman içinde azalacaktır.

Saatinize dokunduğunuzda sıcaklık hissediyorsunuz

Daha fazla güç gerektiren uygulamalar kullandığınızda ya da uygulamaları saatinizde uzun süre kullandığınızda, saatiniz ısınabilir. Bu durum normaldir ve saatin kullanım ömrünü veya performansını etkilemez.

Saat aşırı ısınır ya da uzun süre boyunca sıcak hissedilirse, bir süre kullanmayın. Saat aşırı ısınmaya devam ederse bir Samsung Servis Merkezi veya bir yetkili servis merkezi ile iletişime geçin.

Saatiniz mevcut konumunuzu bulamıyor

Saat, telefonunuzun konum bilgilerini kullanır. GPS sinyalleri, iç mekanlar gibi bazı bölgelerde engellenebilir. Geçerli konumunuzu bulmak için Wi-Fi veya mobil ağını kullanacak şekilde ayarlayın.

Saat kasasının dışında küçük bir boşluk belirdi

- Bu boşluk gerekli bir üretim özelliğidir ve parçalar hafif sallanabilir ve titreyebilir.
- Zaman içinde, parçalar arasındaki sürtünme bu boşluğun hafif genişlemesine sebep olabilir.

Saatte yeterli depolama alanı yok

Depolama alanını boşaltmak için gereksiz verileri, kullanılmayan uygulamaları ve dosyaları silin.

TÜKETİCİNİN SEÇİMLİK HAKLARI

Malın ayıplı olduğunun anlaşılması durumunda tüketici, 6502 sayılı Tüketicinin Korunması Hakkında Kanunun 11 inci maddesinde yer alan;

- a- Sözleşmeden dönme,
 - b- Satış bedelinden indirim isteme,
 - c- Ücretsiz onarılmasını isteme,
 - ç- Satılanın ayıpsız bir misli ile değiştirilmesini isteme,
- haklarından birini kullanabilir.**

Tüketicinin bu haklardan ücretsiz onarım hakkını seçmesi durumunda satıcı; işçilik masrafı, değiştirilen parça bedeli ya da başka herhangi bir ad altında hiçbir ücret talep etmeksizin malın onarımını yapmak veya yaptırmakla yükümlüdür. Tüketici ücretsiz onarım hakkını üretici veya ithalatçıya karşı da kullanabilir. Satıcı, üretici ve ithalatçı tüketicinin bu hakkını kullanmasından müteselsilen sorumludur.

Tüketicinin, **ücretsiz onarım hakkını** kullanması halinde malın;

- Garanti süresi içinde tekrar arızalanması,
- Tamiri için gereken azami sürenin aşılması,
- Tamirinin mümkün olmadığının, yetkili servis istasyonu, satıcı, üretici

veya ithalatçı tarafından bir raporla belirlenmesi durumlarında;

tüketici malın bedel iadesini, ayıp oranında bedel indirimini veya imkân varsa malın ayıpsız misli ile değiştirilmesini satıcıdan talep edebilir.

Satıcı, tüketicinin talebini reddedemez. Bu talebin yerine getirilmemesi durumunda satıcı, üretici ve ithalatçı müteselsilen sorumludur.

Satıcı tarafından **Garanti Belgesinin** verilmemesi durumunda, tüketici **Gümrük ve Ticaret Bakanlığı Tüketicinin Korunması ve Piyasa Gözetimi Genel Müdürlüğüne** başvurabilir.

Tüketici, çıkabilecek uyuşmazlıklarda şikayet ve itirazları konusundaki başvuruları yerleşim yerinin bulunduğu veya tüketici işleminin yapıldığı yerdeki **Tüketici Hakem Heyetine veya Tüketici Mahkemesine** başvurabilir.

6502 sayılı Tüketicinin Korunması Hakkında Kanun'un 18. maddesine göre tüketici taksitle satın aldığı malı, cayma süresi içerisinde ancak olağan bir gözden geçirme şeklinde kullanabilecektir.

Satın alınan mal olağan bir gözden geçirme dışında kullanılmış ise tüketici cayma hakkını kullanamayacaktır.

Yetkili servis listesi

Yetkili servis bilgilerine ulaşmak için lütfen www.samsung.com/tr/support/service-center/ adresini ziyaret edin.

Güncel yetkili servis bilgileri için 444 7711 çağrı merkezimize ulaşabilirsiniz.

www.servis.gov.tr veya e-devlet uygulaması <https://serbis.ticaret.gov.tr> üzerinden “Servis Bilgi Sistemi Projesi (SERBİS)” kapsamında, satış sonrası hizmet verdiğimiz yetkili servis istasyonlarına ilişkin bilgilere doğru ve kolay bir şekilde ulaşabilirsiniz.

* Cihazın kullanım ömrü 5 yıl, garanti süresi 2 yıldır.

* Samsung Çağrı Merkezi : 444 7711

Üretici Firma: Samsung Electronics Co., Ltd.

16677129, Samsung-ro, Yeongtong-gu, Suwon-si, Gyeonggi-do, South Korea

Tel: +82-2-2255-0114

Ürüne Garanti Veren Firma: Samsung Electronics İstanbul Paz. ve Tic. Ltd. Şti.

Adres: Defterdar Mah. Otakçılar Cad. Sinpaş Flatofis Apt. No: 78/46

Eyüpsultan/İSTANBUL TÜRKİYE

Tel: +90 212 467 0600

Telif hakkı

Telif hakkı © 2025 Samsung Electronics Co., Ltd.

Bu kılavuz uluslararası telif hakkı yasaları ile korunmaktadır.

Fotokopi çekme, kaydetme veya herhangi bir depolama cihazında ve geri alma sisteminde depolama dahil olmak üzere bu kılavuzun hiçbir kısmı çoğaltılamaz, dağıtılamaz, tercüme edilemez, elektronik veya mekanik olarak herhangi bir şekilde aktarılamaz.

Ticari markalar

- Samsung ve Samsung logosu Samsung Electronics Co., Ltd.'in tescilli ticari markalarıdır.
- Bluetooth®, Bluetooth SIG, Inc. firmasının dünya çapındaki markasıdır.
- Wi-Fi®, Wi-Fi Direct™, Wi-Fi CERTIFIED™ ve Wi-Fi logosu, Wi-Fi Alliance'ın tescilli ticari markalarıdır.
- Diğer tüm ticari markalar ve telif hakları ilgili sahiplerinin mülkiyetindedir.

